

Tegometall

Die neue Vielseitigkeit im Ladenbau

Montageanleitung für Ladenbauregale

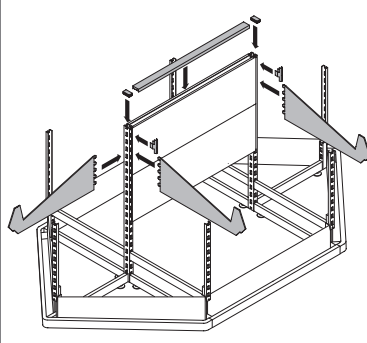
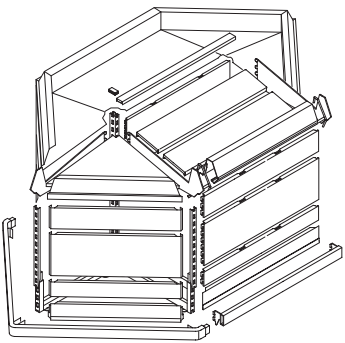
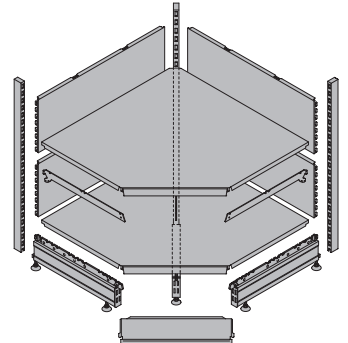
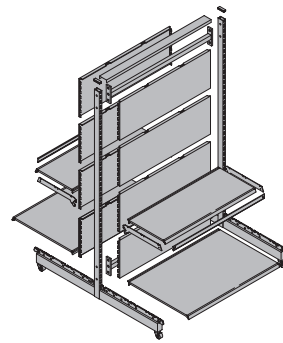

Kapitelübersicht

Kapitel 1	Allgemeine Informationen	3
Kapitel 2	Montageanleitung für Regale und Gondeln	7
Kapitel 3	Montageanleitung für Obst- und Gemüseregal	23
Kapitel 4	Montageanleitung für Obstgondel mit einer oder zwei Ablagen	29
Kapitel 5	Zulässige Belastungen	35

Kapitel 1	Allgemeine Informationen	
1	Wichtige Informationen	4
2	Hinweise zur Unfallverhütung	4
3	Haftungsanspruch/Gewährleistung	5
4	Umwelthinweis/Entsorgung	5
5	Besondere Schreibweisen, Darstellungen und Piktogramme	5
6	Wichtige Tipps und Informationen vor dem Aufbau und Montage	6
7	Technische Hinweise	6

Wichtige Informationen

- Die Montageschritte in dieser Montageanleitung sind textlos beschrieben. Bestimmte Vorgehensweisen sind mit Piktogrammen erklärt. Die Bedeutung der einzelnen Piktogramme entnehmen Sie bitte der Piktogrammübersicht auf Seite 5.
- Die in dieser Betriebs- und Montageanleitung beschriebenen Vorschriften und Belastungswerte gelten nur für Regaleinrichtungen, die in allseits geschlossenen, temperierten (> 5 °C) Räumen stehen. Die Belastungsgrenzen sind dieser Betriebs- und Montageanleitung zu entnehmen.
- Die Vorschriften und Hinweise dieser Montageanleitung müssen bei der Montage, der Inbetriebnahme bzw. der Nutzung der Regale und Gondeln sowie Obst- und Gemüseregale umgesetzt werden. Sollten Sie Fragen haben oder technische Unterstützung benötigen setzen Sie sich bitte mit Tegometall International Sales GmbH in Verbindung.

Hinweise zur Unfallverhütung**Bei der Montage sowie bei der Benutzung der Regale und Gondeln sowie Obst- und Gemüseregale ist folgendes unbedingt zu beachten:**

- Grundsätzlich sind die allgemeinen Unfallverhütungsvorschriften und insbesondere die Richtlinien „Lagereinrichtungen und -geräte“, Berufsgenossenschaftliche Regeln für Sicherheit und Gesundheit bei der Arbeit – BGR 234, in ihrer jeweils gültigen Fassung zu erfüllen.
- Alle einschlägig geltende Unfallverhütungs-Vorschriften.
- Die allgemein anerkannten sicherheitstechnischen Regeln.
- Bei der Montage und Planung von Regaleinrichtungen sind die Richtlinien für Lagereinrichtungen und -geräte des jeweiligen Landes zu beachten.
- Die Regalanlagen dürfen nur für den beschriebenen Verwendungszweck eingesetzt werden.
- Die technischen Regeln, insbesondere die Herstellerrichtlinien der vorliegenden Betriebs- und Montageanleitung, sind unbedingt einzuhalten.
- Die Regale dürfen nicht bestiegen werden.

**Bitte beachten!**

Die bildliche Darstellung der Regale und Regalteile in dieser Anleitung kann infolge des technischen Fortschrittes vom gelieferten Regal geringfügig abweichen. Dies hat auf den Inhalt und die Bedeutung dieser Montageanleitung keinen Einfluss – die Montageanleitung muss in jedem Fall beachtet werden.

**Bitte beachten!**

Farbabweichungen und technische Änderungen, welche durch die Weiterentwicklung erforderlich sind, behalten wir uns vor.

Haftungsanspruch/Gewährleistung

- Die Einhaltung der Behördlichen Vorschriften und der Sicherheitshinweise ist Voraussetzung für Haftungsansprüche.
- Nichtbeachtung der Behördlichen Vorschriften und der Sicherheitshinweise führt zum Haftungsauschluss seitens des Herstellers.

Umwelthinweis/Entsorgung

Alte und defekte Bauteile sowie die Verpackungsmaterialien sind sortenrein trennbar, so dass sie bei Bedarf umweltfreundlich entsorgt bzw. ihrer werkstofflichen Wiederverwertung zugeführt werden können.

Besondere Schreibweisen, Darstellungen und Piktogramme

In dieser Anweisung werden unterschiedliche Sachverhalte durch besondere Schreibweisen und Piktogramme hervorgehoben. Bedeutung und entsprechendes Handeln entnehmen Sie aus den folgenden Beispielen.

Besondere Schreibweisen und Darstellungen

- Dieses Quadrat „■“ kennzeichnet eine Aufzählung, die durch eine Überschrift eingeleitet wird.

Piktogramme



Vorschrift

Dieser Hinweis weist Sie auf eine gesetzliche Vorschrift hin. Wird dieser Hinweis nicht beachtet, führt dies zum Ausschluss von Gewährleistung und Haftung seitens der Firma Tegometall International Sales GmbH.



Achtung

Dieser Hinweis weist Sie auf eine gefährliche Situation für eine Person und/oder das Produkt hin. Wird dieser Hinweis nicht beachtet, kann ein Personenschaden und/oder ein Schaden an den Regalen die Folge sein.



Auf Einrastung achten

Beim Einbau dieser Regalteile ist auf eine sichere Einrastung zu achten. Ist dies nicht der Fall, sind die Bauteile nicht ordnungsgemäß miteinander verbunden und es kann Personenschaden und/oder ein Schaden an den Regalen die Folge sein.



Auf eine sichere Verbindung achten

Beim Einbau dieser Regalteile ist auf eine sichere Verbindung zu achten. Ist dies nicht der Fall, sind die Bauteile nicht ordnungsgemäß miteinander verbunden und es kann Personenschaden und/oder ein Schaden an der Lagereinrichtung die Folge sein.



Bitte beachten!

Dieser Hinweis gibt Ihnen Anwendungsempfehlungen und hilfreiche Tipps.



Nicht miteinander montieren

Regalteile, die mit diesem Piktogramm gekennzeichnet sind, dürfen nicht miteinander montiert werden.



Muss montiert werden

Regalteile die mit diesem Piktogramm gekennzeichnet sind, müssen montiert werden. Sie sind wichtig für den sicheren Stand des Regals.



Regalteil kann weggelassen werden

Regalteile sind für den sicheren Stand des Regals nicht maßgeblich.



Wichtig

Bei Montageschritten, die mit diesem Piktogramm gekennzeichnet sind, müssen Befestigungen mit Schrauben, Muttern und Dübel in bestimmten Dimensionierungen erfolgen.



Wandmontage mit Wandschiene

Montageschritt bezieht sich auf Regalteile, die mit Wandschienen montiert werden.



Wandmontage mit Säule und Fußteil

Montageschritt bezieht sich auf Regalteile, die mit Säulen und Fußteilen montiert und an der Wand befestigt werden.



Freistehende Halbgondel, feststehend/fahrbar

Montageschritt bezieht sich auf Regalteile, die mit Säulen und Fußteilen montiert werden. Halbgondel steht frei.



Freistehende Gondel, feststehend/fahrbar

Montageschritt bezieht sich auf Regalteile die mit Säulen und Fußteilen montiert werden. Gondel steht frei.



Hinweis zur Innenecke 90°

Bei der Montage der Innenecke 90° werden jeweils drei Säulen, Fußteile und Konsolen benötigt.



Montageschritte wiederholen

Montageschritte ausführen, wie in Kapitel 1 – Punkt 6 „Wichtige Tipps und Informationen vor dem Aufbau und Montage“ beschrieben.



Montageabfolge

Abfolge der Montage im Montagethema



Montageschritt in 1

Reihenfolge der Montageschritte innerhalb einer Montageabfolge.

6 Wichtige Tipps und Informationen vor dem Aufbau und der Montage

Wir empfehlen vor der Montage die Kartons und Pakete in folgender Reihenfolge zu sortieren.

Die Montage ist in gleicher Reihenfolge vorzunehmen:

1. Säulen und Fußteile, Wandschienen
2. Sockelblenden
3. Rückwände
4. Konsolen
5. Fachböden
6. Ergänzungen
7. Zubehör

Diese Darstellungen zeigen verschiedene Raumsituationen. Wir empfehlen die Regale in der angegebenen Reihenfolge (①, ②, ③ ...) aufzubauen. Bei Regalen mit Eckteilen sollte der Aufbau mit diesen begonnen werden.

Gerades Regal

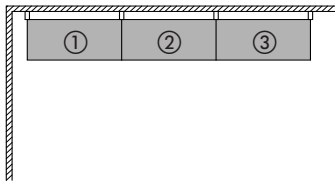

Regal mit Innenecke 90°

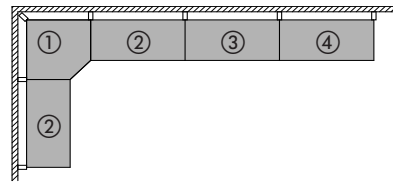

Regal mit Außenecke 90°

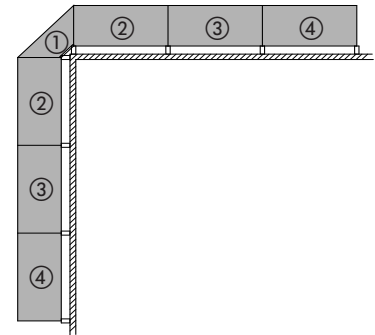

Halbgondel freistehend



Regal mit Innenecke 2x45°

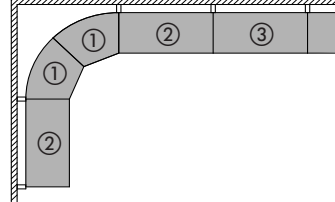

Gondel freistehend

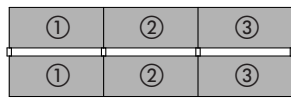

Zeichnungen und Abbildungen sind unverbindlich.

7 Technische Hinweise

Zusammensetzung der Artikel-Nummern

Beispiel:
 Fußteller, H 7, weiß = **21 3349 01 V**
21 3349 01 V = Artikel-Gruppe
21 3349 01 V = Artikel-Grundnummer
21 3349 01 V = Ausführungsschlüssel
21 3349 01 V = Verpackungseinheit
21 3349 01 P = Paar

Maße

Die angegebenen Maße sind in der Regel Nennmaße.

Die Abkürzungen bedeuten:
 H = Höhe
 L = Länge
 T = Tiefe
 B = Breite
 Ø = Durchmesser

Achsmaße – Nennmaße

Das genaue Achsmaß beträgt

bei L 66,5 cm = **66,65 cm**
 bei L 100 cm = **100 cm**
 bei L 125 cm = **125 cm**
 bei L 133 cm = **133,3 cm**

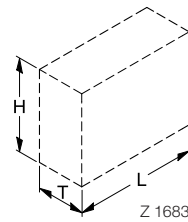

Z 1683

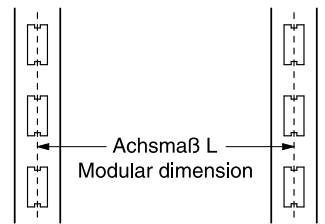

Z 1410

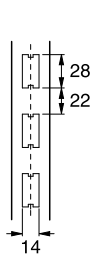

Z 1688

H-Lochung

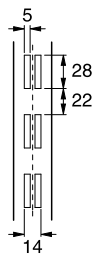

Z 3185

Doppelschlitz-lochung

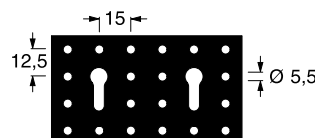

Z 1684

SL
Kombinierte Rund- und Schlüssellochung

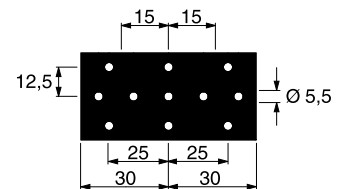

Z 1685

RL
Rundlochung

Kapitel 2
Montageanleitung für Regale und Gondeln

1	Übersicht der Regalbauteile und ihre Funktion	8
2	Darstellung der Regalbauteile und ihre Funktion	9
2.1	Regalbauteile für Regale und Gondeln/Gondeln fahrbar	9
2.2	Regalbauteile für Innen- und Außenecken	10
2.3	Zubehörteile	10
3	Montage der Grundregale und Gondeln/Gondeln fahrbar	11
3.1	Fußteile mit Säulen verbinden	11
3.2	Wandbefestigung	11
3.3	Sockelblenden montieren	12
3.4	Abweiser anbringen	12
3.5	Rückwandmontage	13
3.5.1	Rückwandmontage einseitig	14
3.5.2	Rückwandmontage beidseitig	14
3.6	Fachböden	15
3.7	Glasfachböden	15
4	Montage der Ecken für Grundregale und Gondeln	16
4.1	Innenecken und Außenecken	16
5	Montage der Blenden für Grundregale und Gondeln	17
5.1	Blenden aus Metall und Holz	17
5.2	Blenden mit Einbauleuchte	17
5.3	Blenden für Innenecken, rund	18
5.4	Blenden für Innenecken, 90°	18
5.5	Blenden für Außenecke	18
6	Montage der Wandschienen	19
6.1	Wandschienen	19
6.2	Anbringen der Halter	20
7	Montage des Zubehörs	20
7.1	Fachboden-Unterteilung	20
7.2	Abteigitter und Trenngitter	20
7.3	Gondelstirnseite, einseitige Rückwand	21
7.4	Gondelstirnseite, zweiseitige Rückwand	22

1

2

3

4

5

Übersicht der Regalbauteile und ihre Funktion

- 1** Säule – zum Einhängen der Fußteile, Konsolen und Rückwände.
- 2** Rückwand – hintere Verblendung.
- 3** Blendenträger – zum Befestigen der oberen Blenden
- 4** Blende – obere Verblendung.
- 5** Konsole – zum Einhängen der Fachböden.
- 6** Fachboden.
- 7** Preisschiene – zum einsetzen der Preissettiketten.
- 8** Fußteil – Halterung der Säule.
- 9** Sockelblende – untere Verblendung.
- 10** Abweiser – schützt das Regal vor anfahrenden Einkaufswagen.
- 11** Gondelstirnseitenrahmen – zum Ansetzen eines seitlichen Regals.
- 12** Endkappe für Säule – obere Abdeckung der Säule.
- 13** Gondelabdeckung – deckt den Spalt zwischen Rückwänden ab.
- 14** Verbindung – zur Verbesserung der Stabilität des Regals.
- 15** Halbgondelständer fahrbar – fahrbare Säule mit Fußteil.
- 16** Gondelständer fahrbar – fahrbare Säule mit Fußteil.
- 17** Rückwand rund – hintere Verblendung für Rundinnenecken 45°.
- 18** Fachboden Innenecke 45°, rund.
- 19** Rückwand Außenecke 90°.
- 20** Fachboden Außenecke 90°.
- 21** Fachboden Innenecke 90°.
- 22** Wandschiene – zur direkten Montage an der Wand zum Einhängen von Konsolen und Rückwänden.
- 23** Rückwand SL – zum Einhängen und Montieren von Haken und Halter.
- 24** Trennscheibe.
- 25** Abteileiste.
- 26** Trennscheibe.
- 27** Querscheibe.
- 28** Frontgitter – zum Abteilen eines Fachbodens.
- 29** Trenngitter – zum Abteilen eines Fachbodens.
- 30** Winkelkonsole für Holz- und Glasfachböden.
- 31** Verbindungsrohr.
- 32** Glasauflage.
- 33** Glasfachboden.

2 Darstellung der Regalebauteile und ihre Funktion

2.1 Regalbauteile für Regale und Gondeln/Gondeln fahrbar

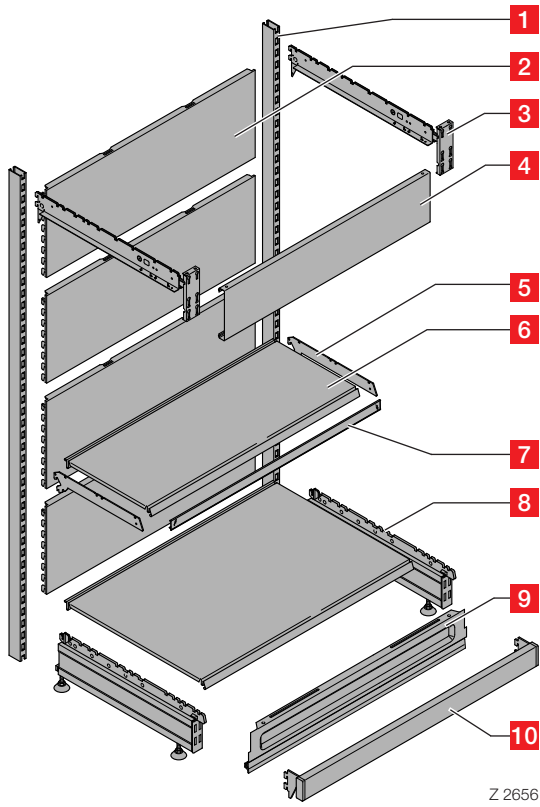

Z 2656

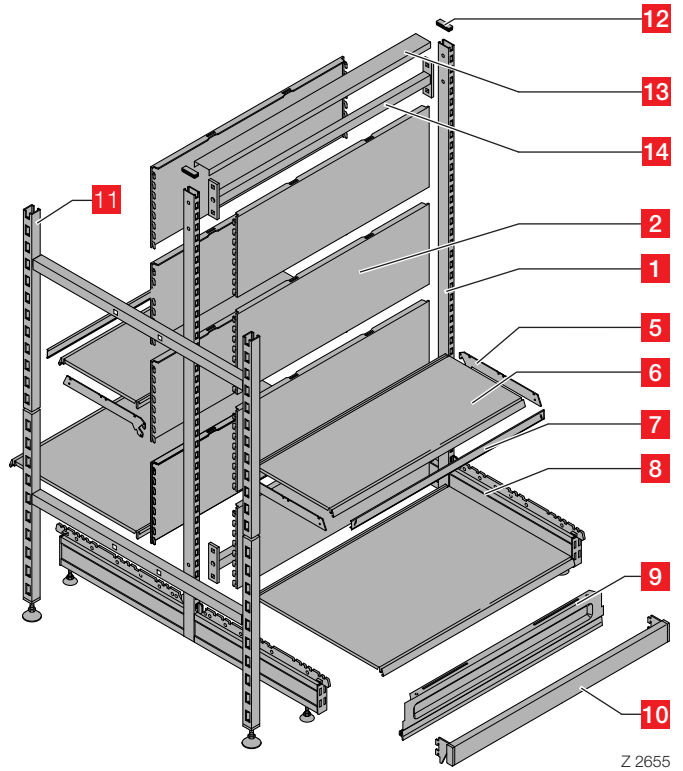

Z 2655

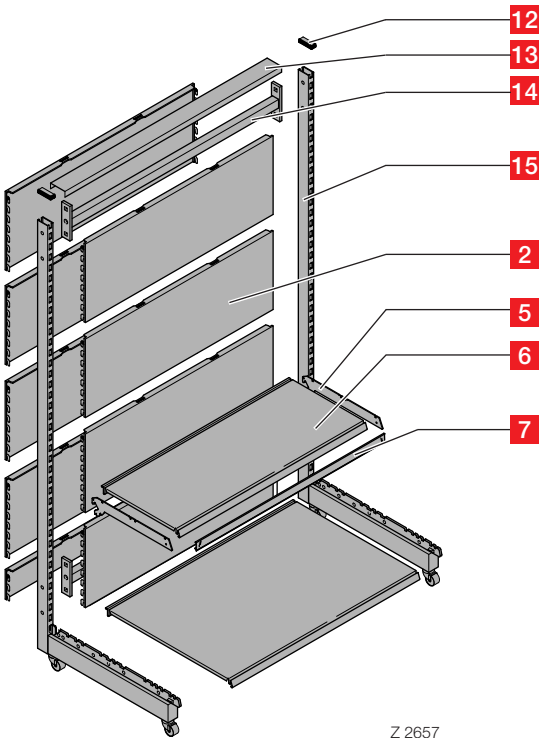

Z 2657

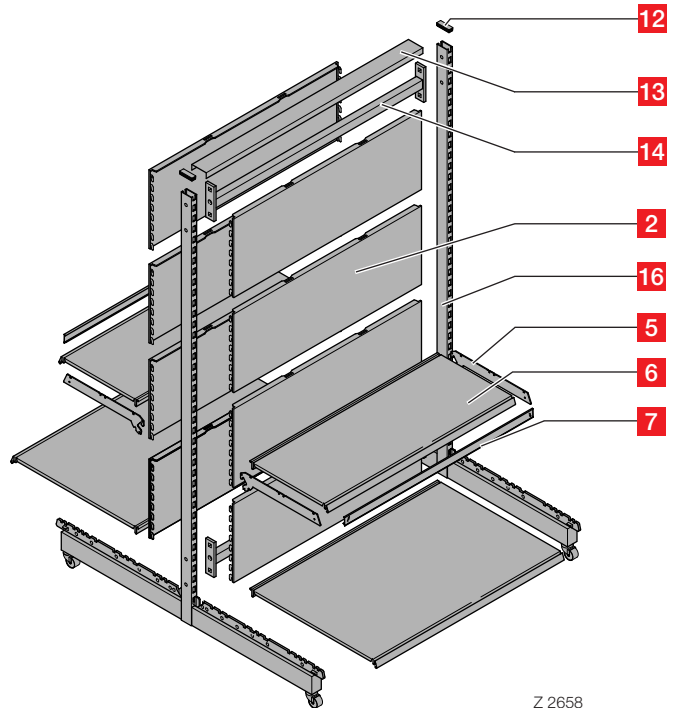

Z 2658

1

2

3

4

5

2.2

Regalbauteile für Innen- und Außenecken

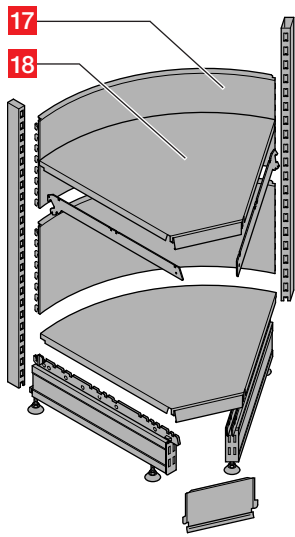

Z 2659

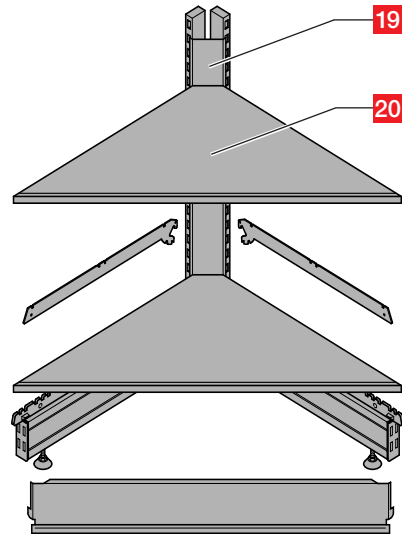

Z 2660

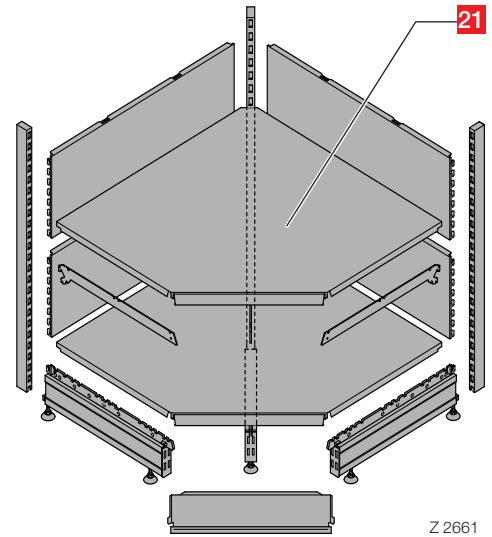

Z 2661

2.3

Zubehörteile

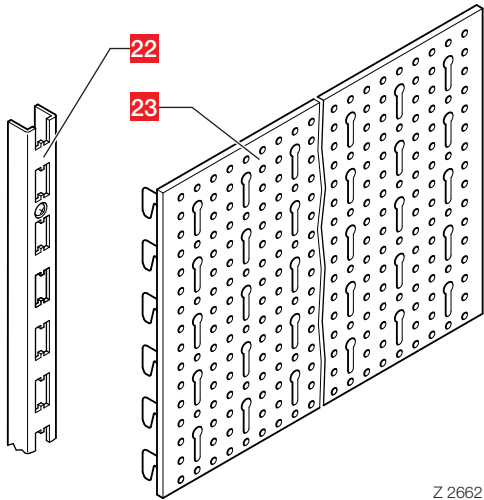

Z 2662

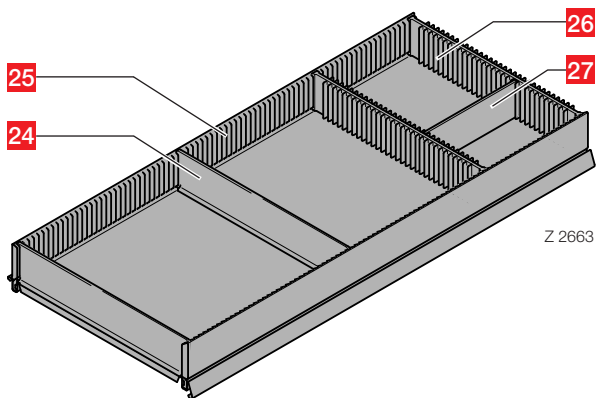

Z 2663

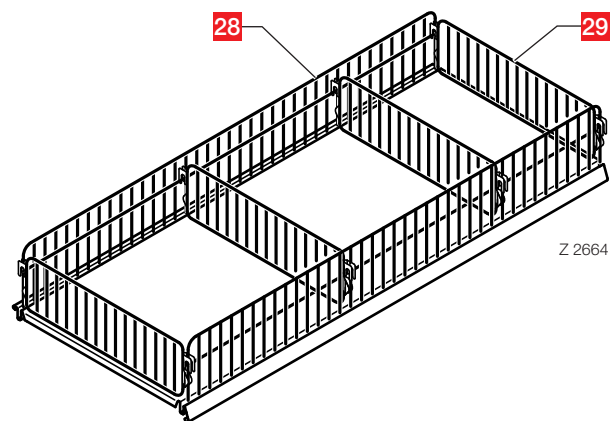

Z 2664

3 Montage der Grundregale und Gondeln/Gondeln fahrbar

3.1 Fußteile mit Säulen verbinden

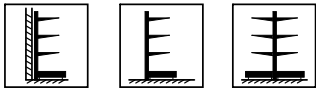

1

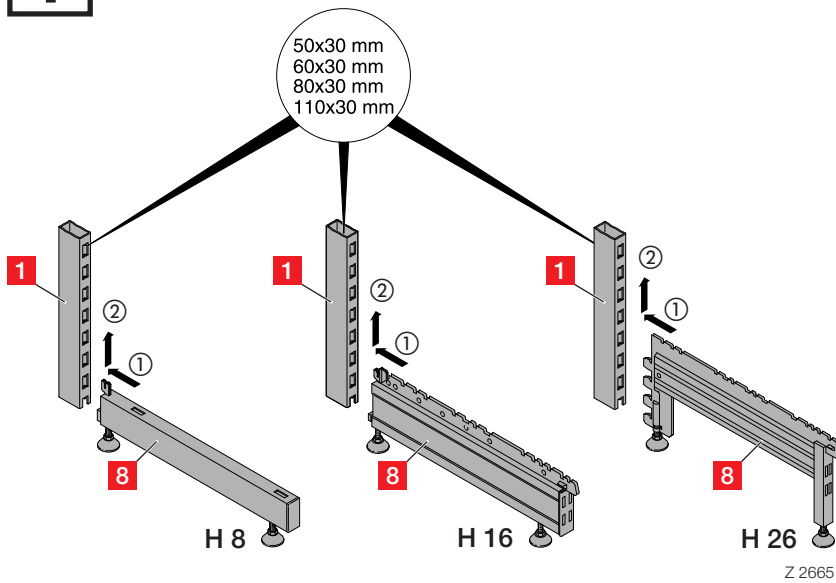

2

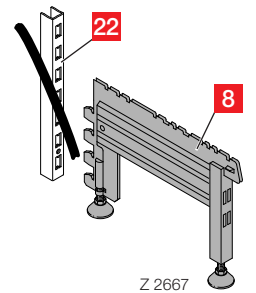
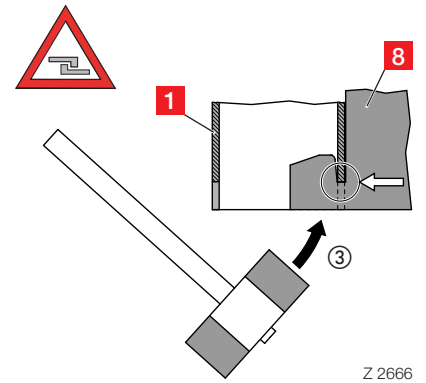

3.2 Wandbefestigung

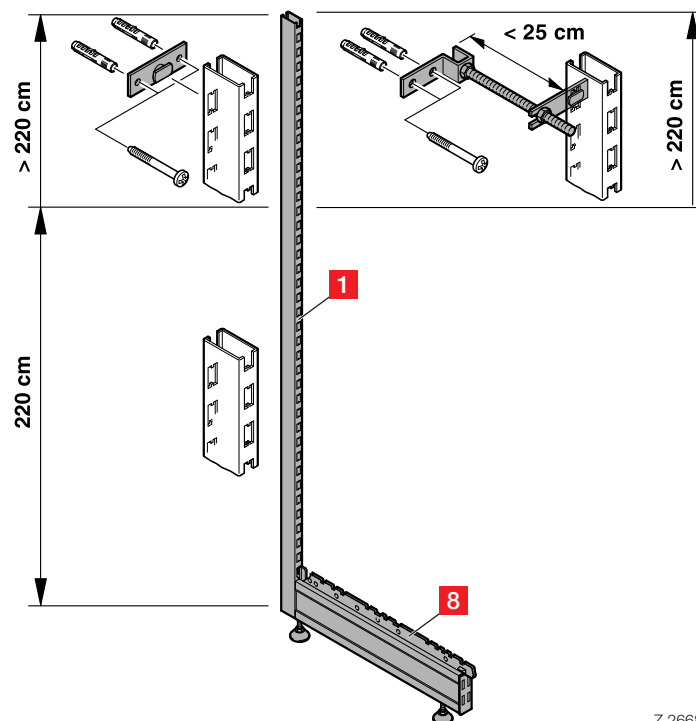

1

2

3

4

5

3.3

Sockelblenden montieren

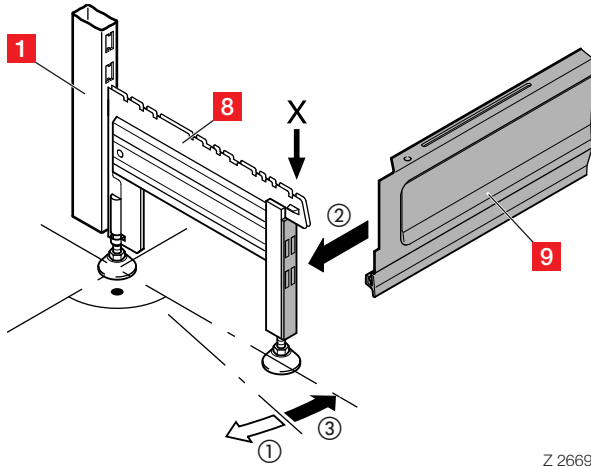
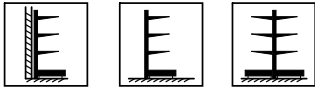

Z 2669

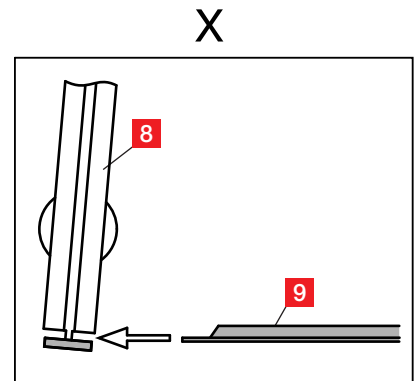

Z 2671

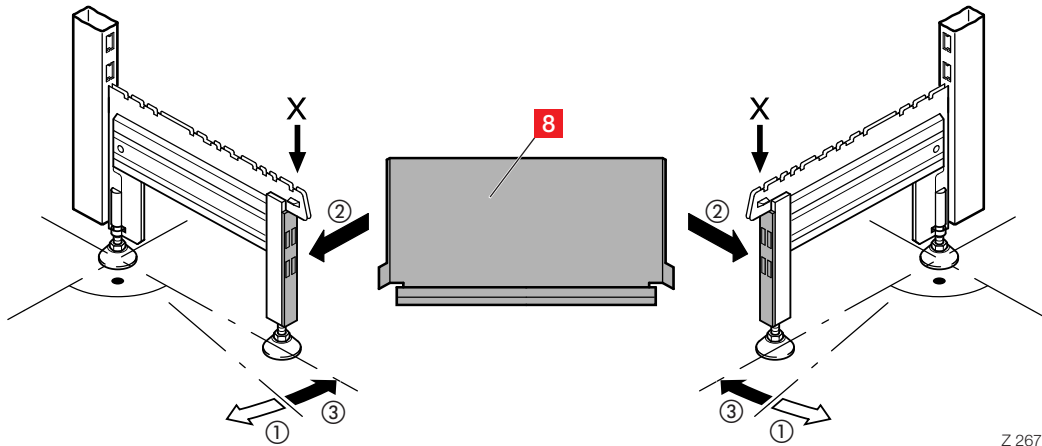

Z 2670

3.4

Abweiser anbringen

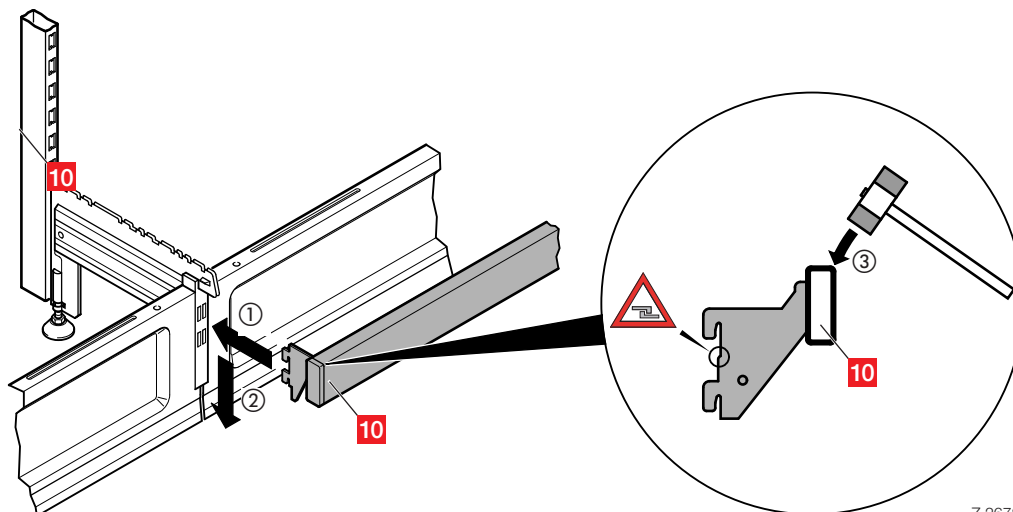

Z 2672

3.5 Rückwandmontage

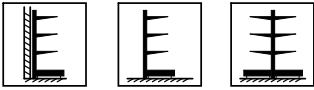

$$R_w = R_h - F_t$$

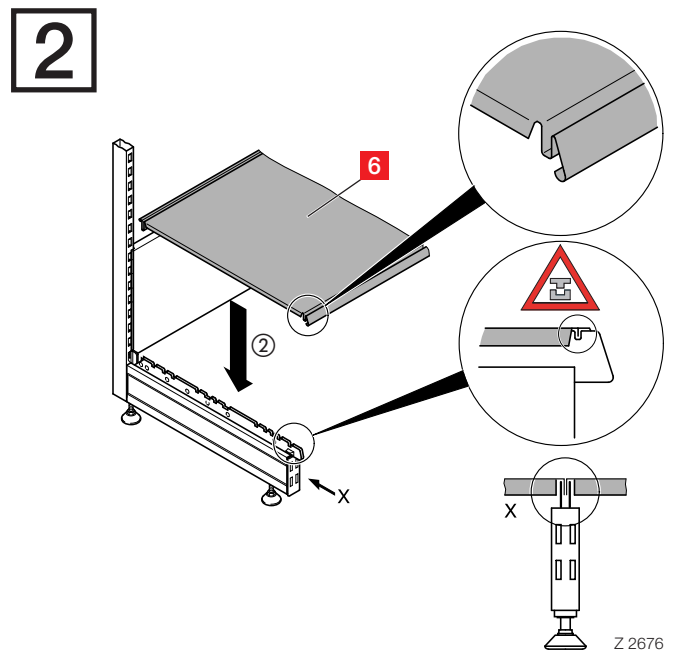
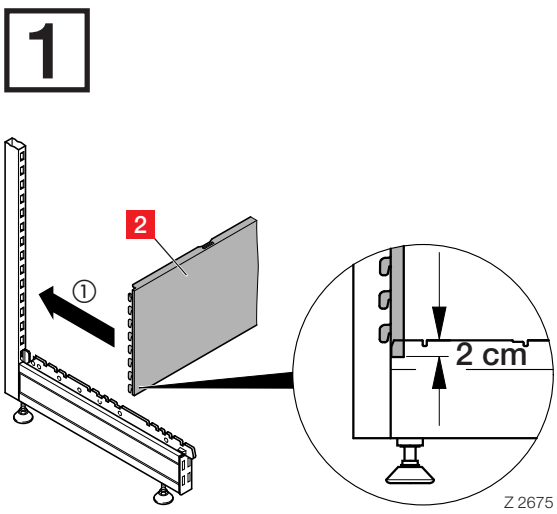
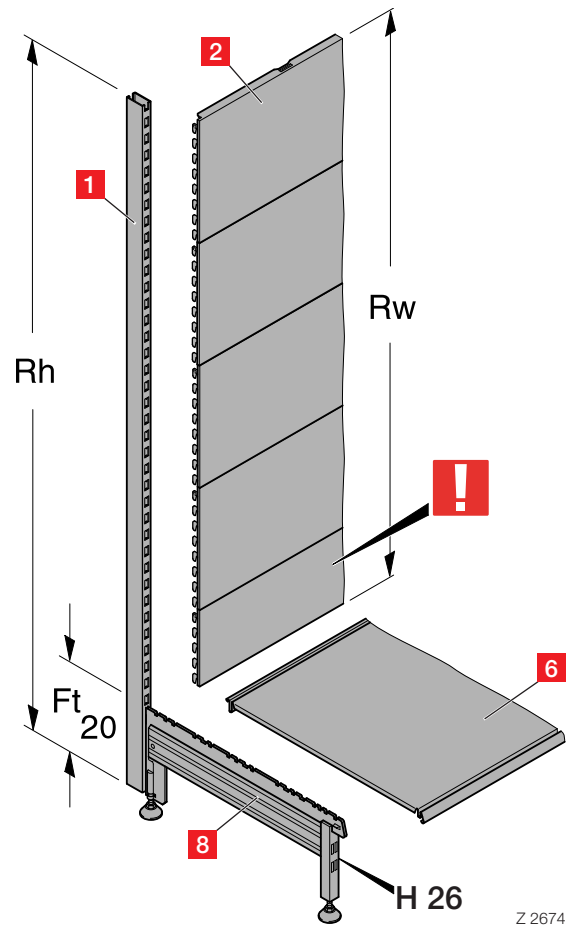
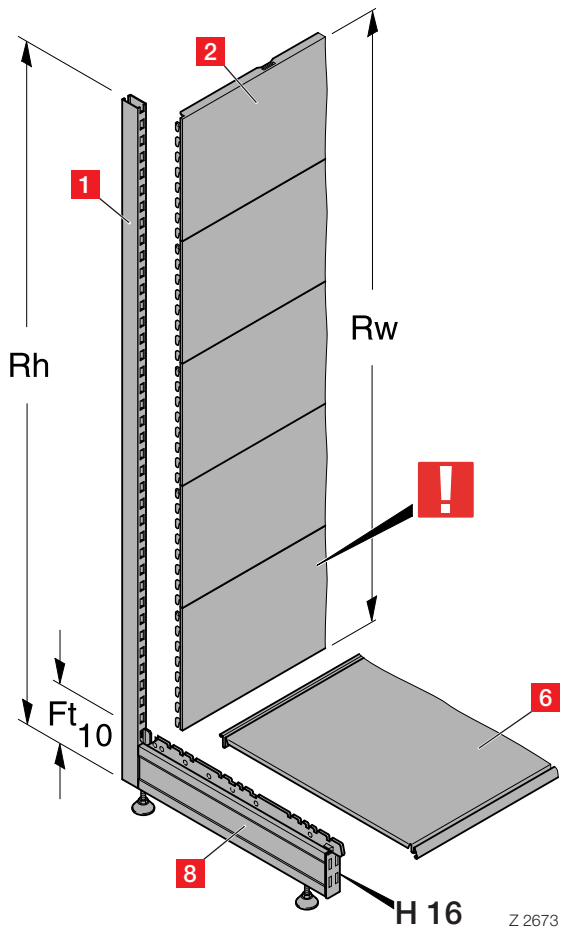

1

2

3

4

5

3.5.1

Rückwandmontage einseitig

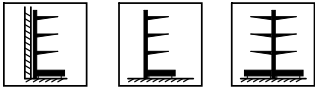

3

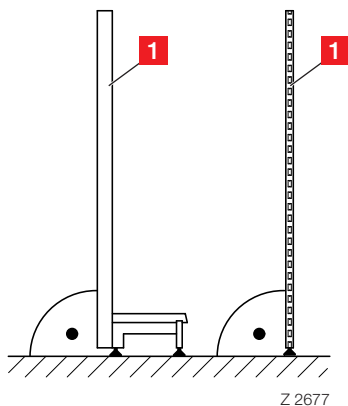
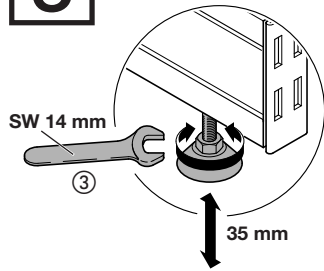

Z 2677

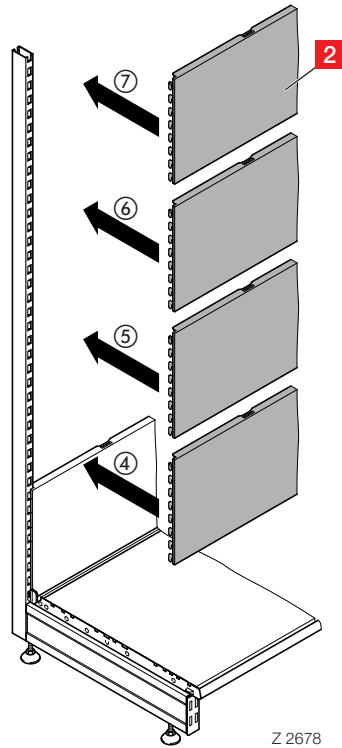

Z 2678

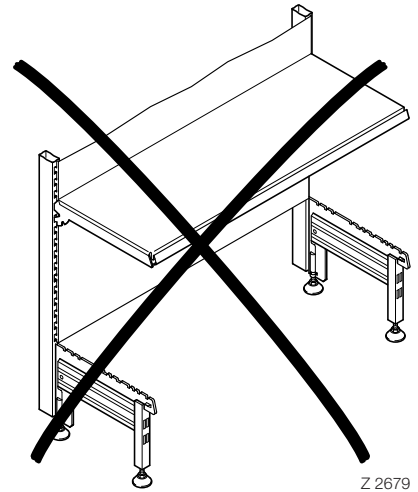

Z 2679

3.5.2

Rückwandmontage zweiseitig

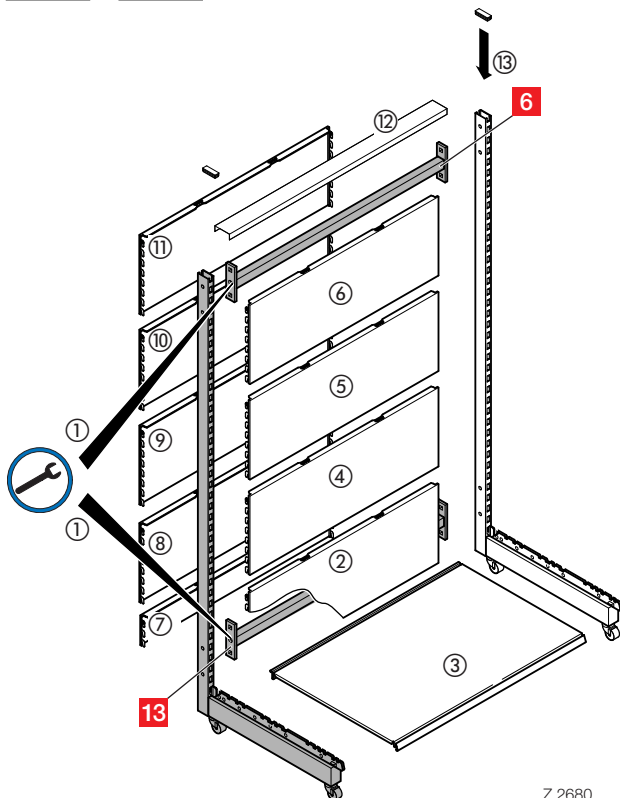
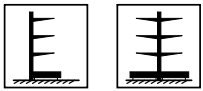

Z 2680

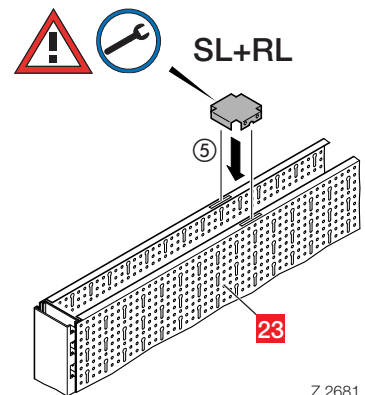

Z 2681

3.6
Fachböden

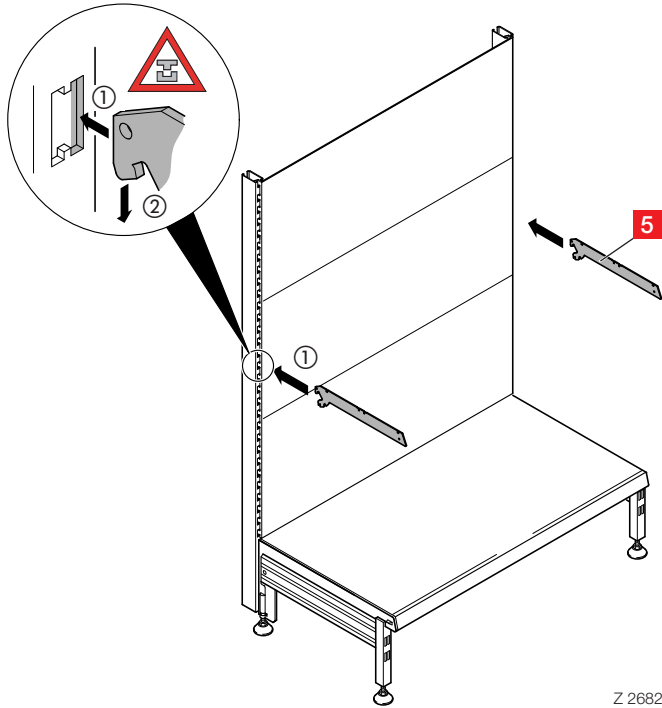
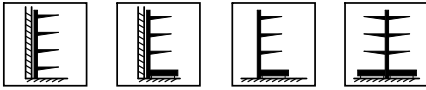

Z 2682

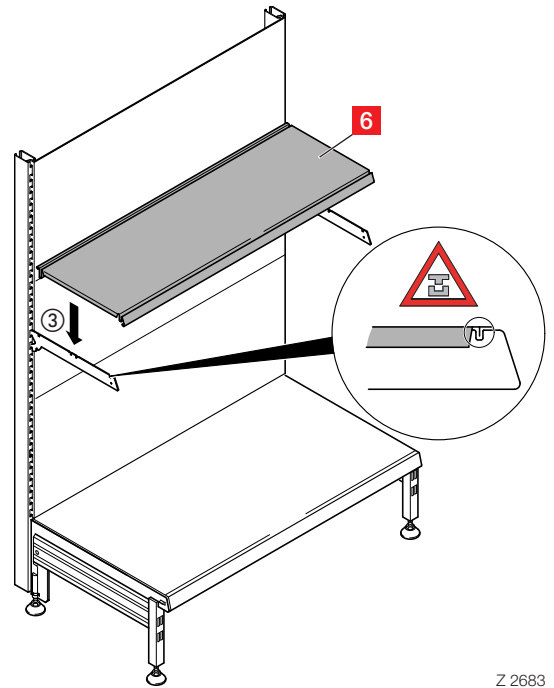

Z 2683

3.7
Glasfachböden

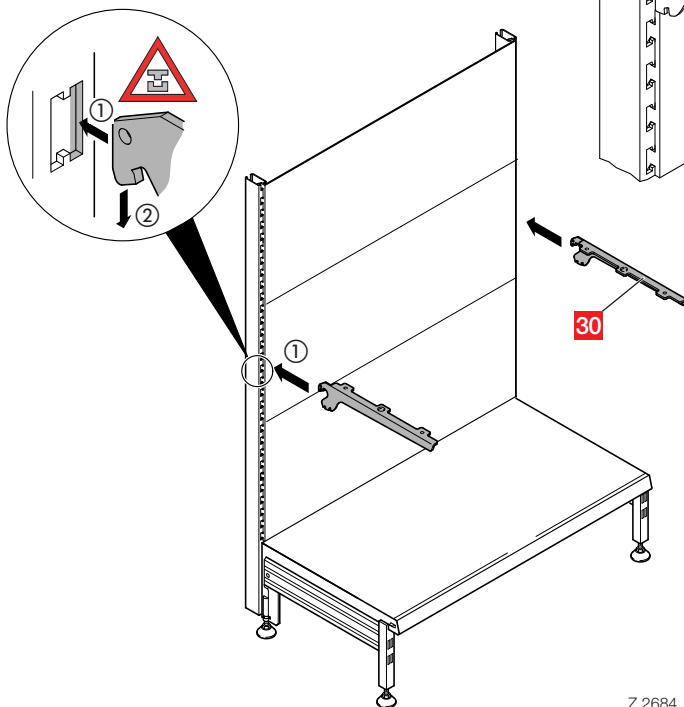
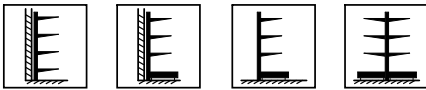

Z 2684

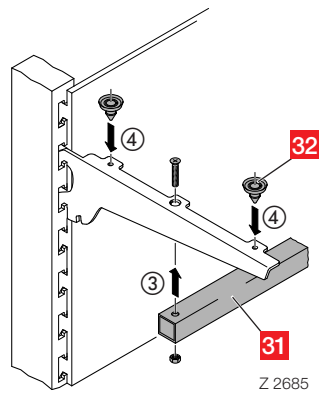

Z 2685

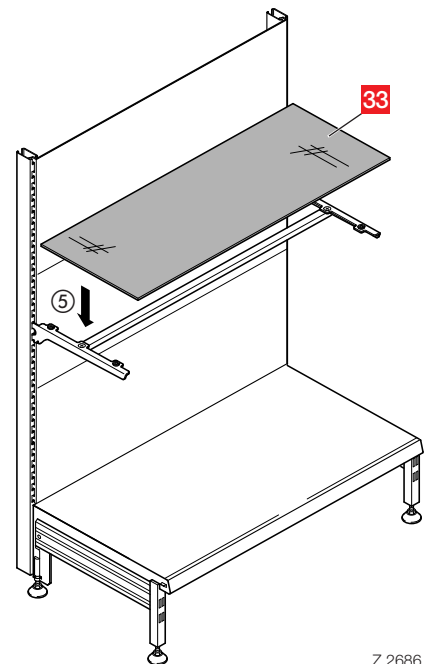

Z 2686

1

2

3

4

5

4 Montage der Ecken für Grundregale und Gondeln

4.1 Innenecken und Außenecken

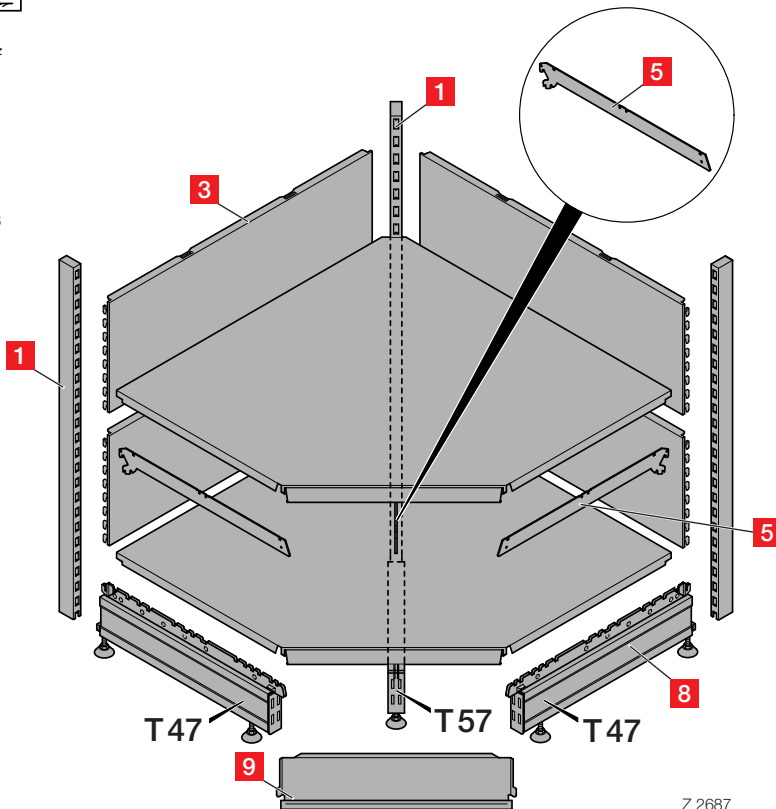
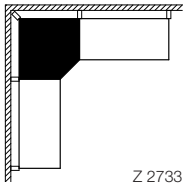
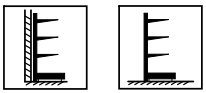
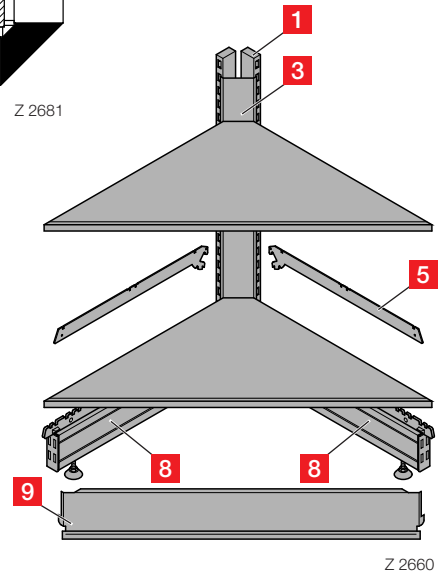
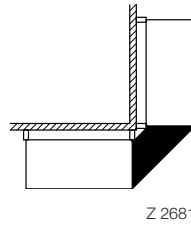
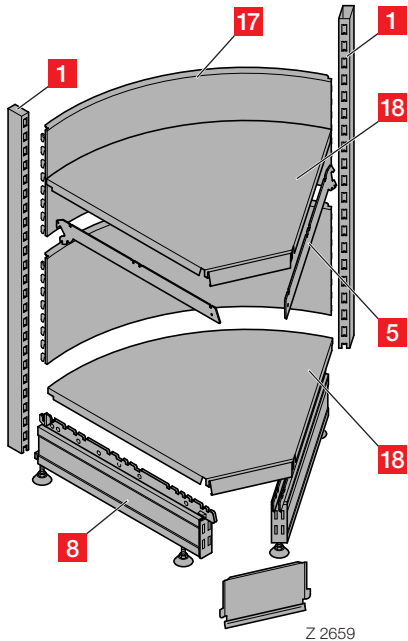
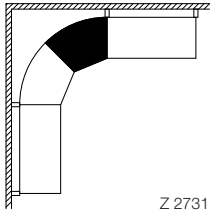
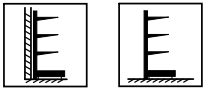

1

2

3

4

5

5 Montage der Blenden für Grundregale und Gondeln

5.1 Blenden aus Metall und Holz

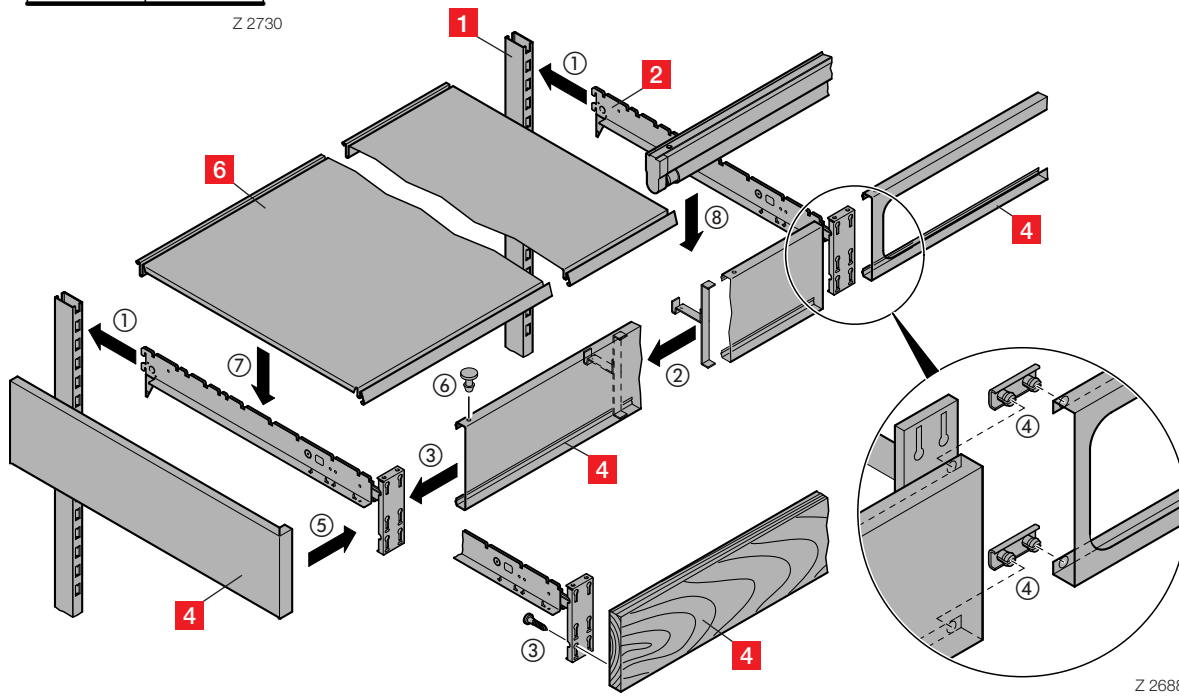
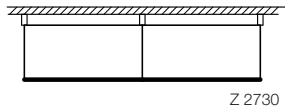
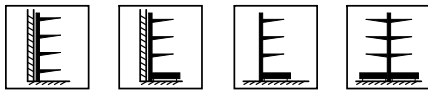

Z 2688

5.2 Blenden mit Einbauleuchte

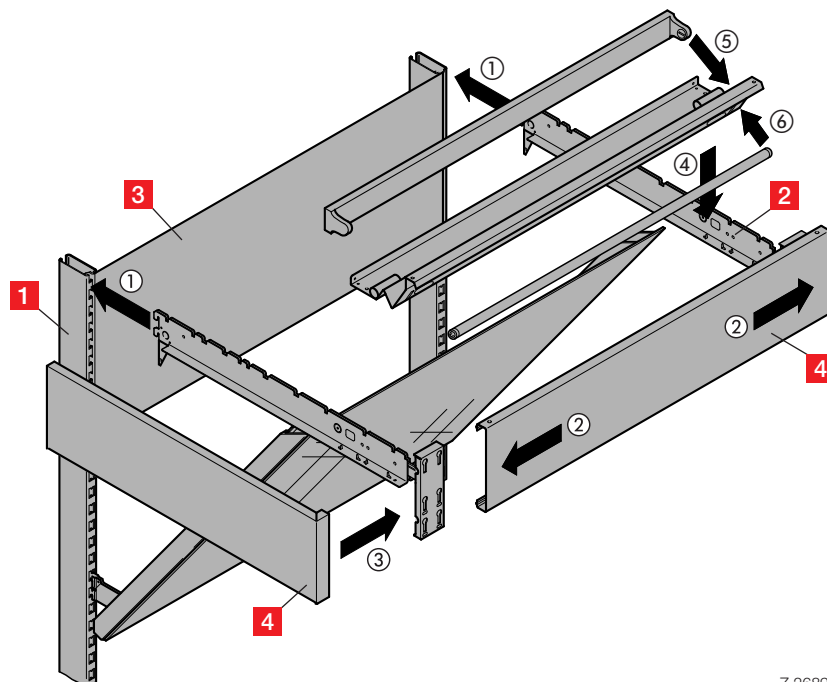
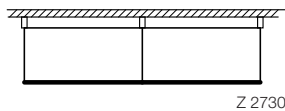
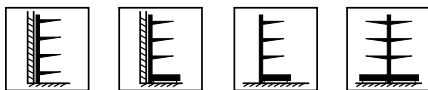

Z 2689

1

2

3

4

5

5.3

Blenden für Innenecken, rund

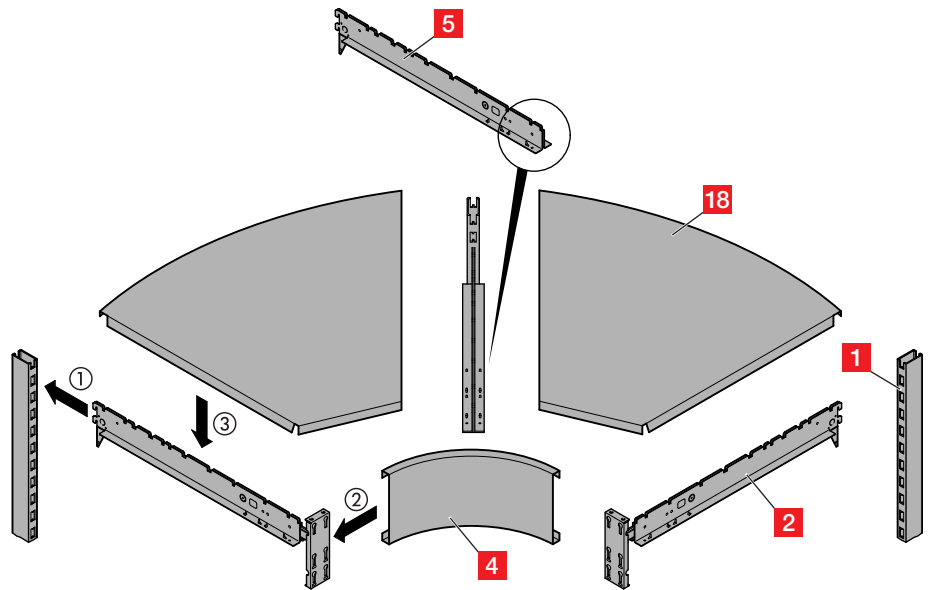
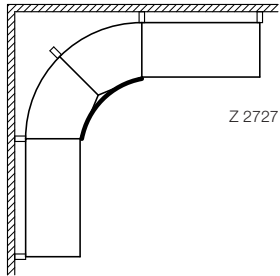
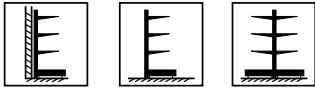

Z 2690

5.4

Blenden für Innenecken, 90°

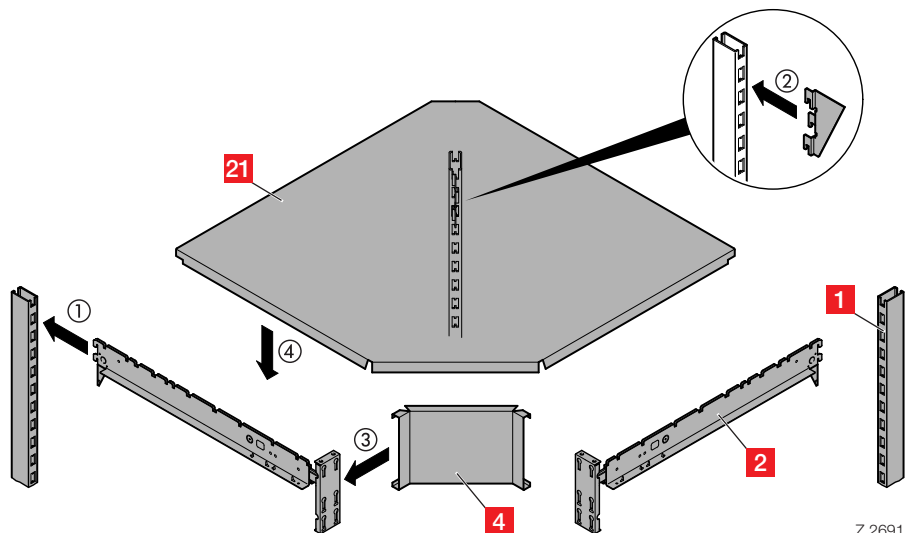
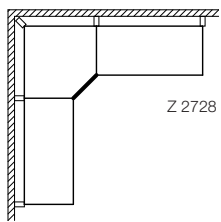
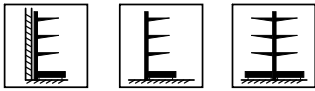

Z 2691

5.5

Blenden für Außenecke

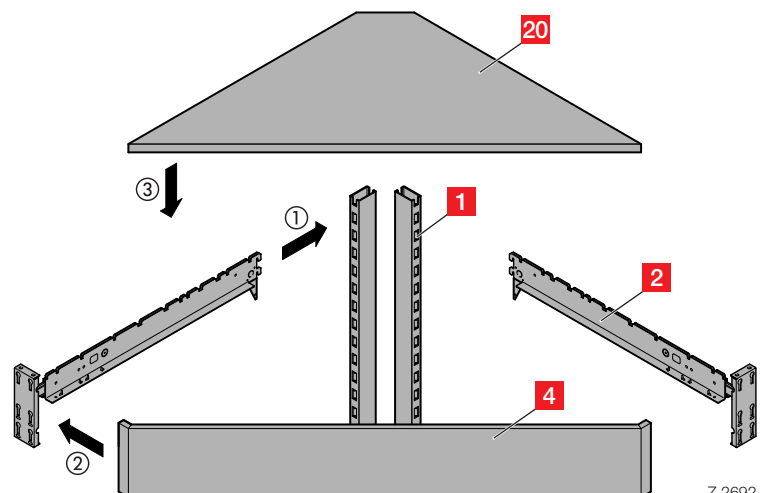
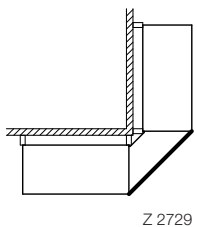
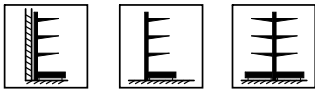

Z 2692

6 Montage der Wandschienen

6.1 Wandschienen



Achtung

Die Wand muss in der Lage sein die durch die Wandschienen auftretenden Kräfte aufzunehmen.



Achtung

Bei der Verwendung von Systemteilen auf die Achsmaße achten.

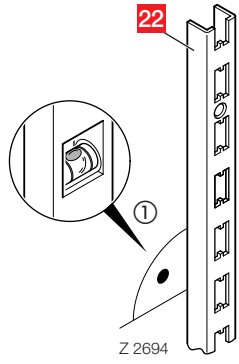

Z 2694

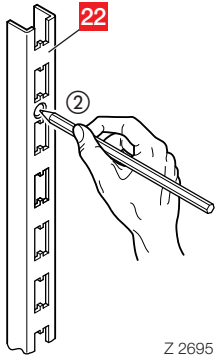

Z 2695

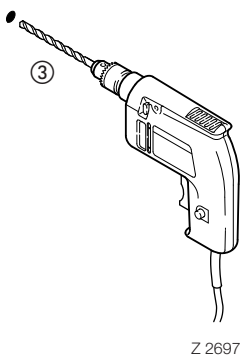

Z 2697

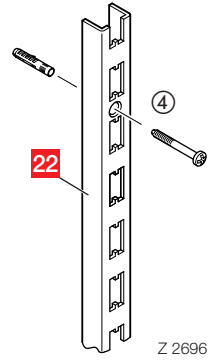

Z 2696

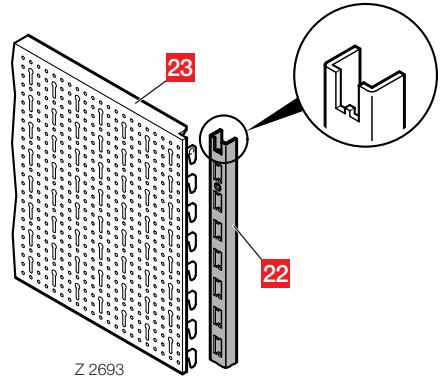

Z 2693

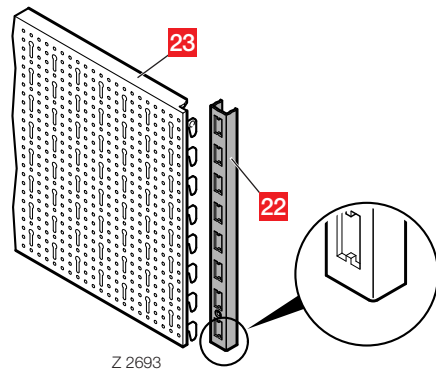

Z 2693

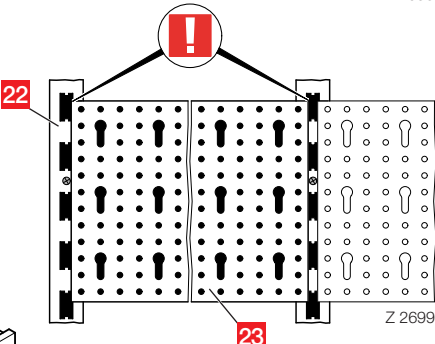

Z 2699

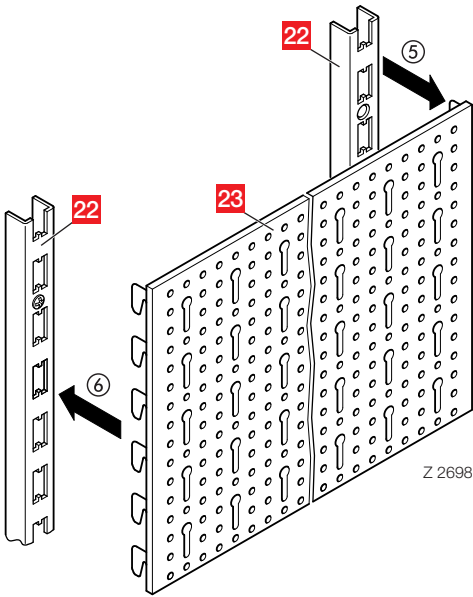

Z 2698

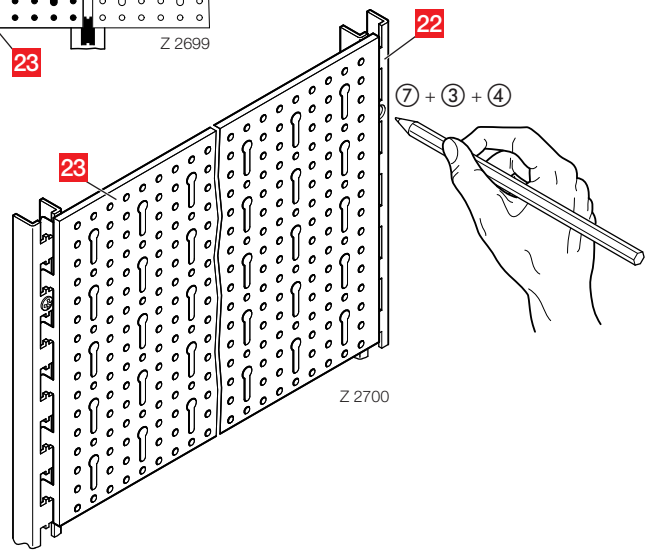

Z 2700

- 1
- 2
- 3
- 4
- 5

6.2

Anbringen der Halter

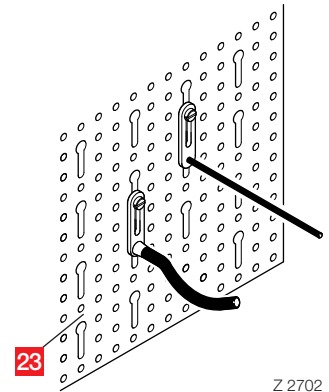
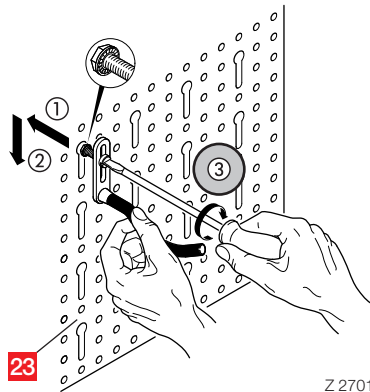
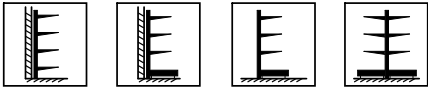

7

Montage des Zubehörs

7.1

Fachboden-Unterteilung

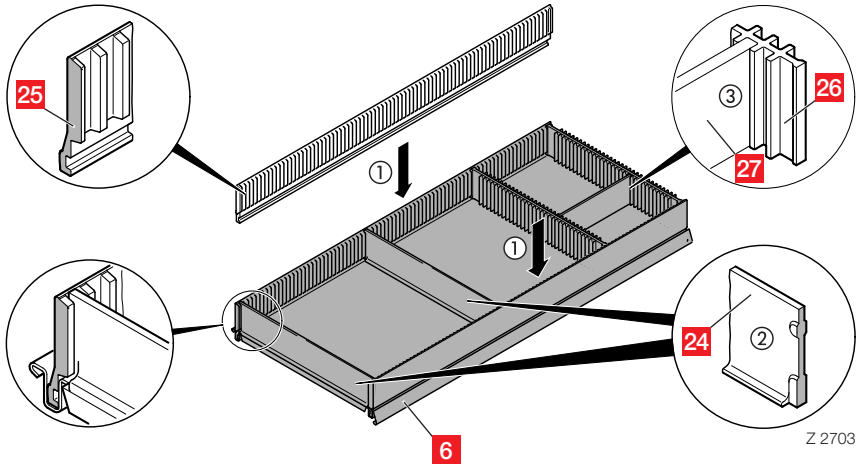
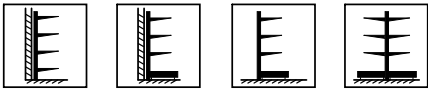

7.2

Abteigitter und Trenngitter

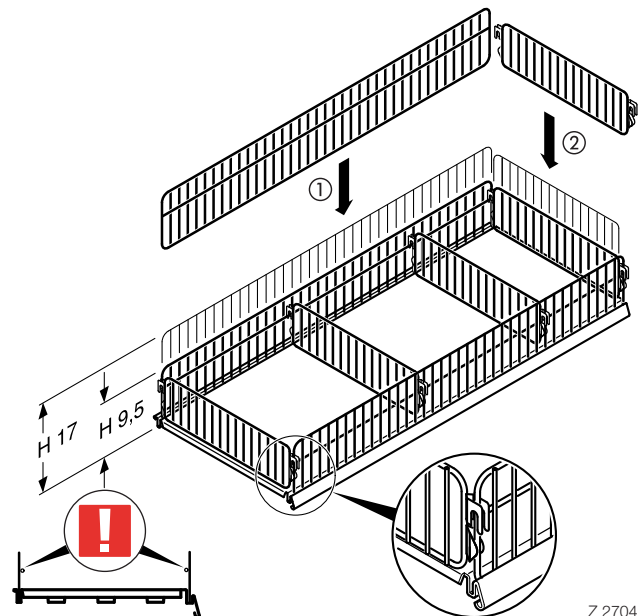
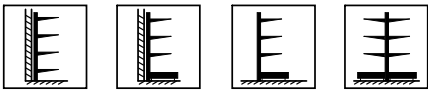

7.3 Gondelstirnseite, einseitige Rückwand

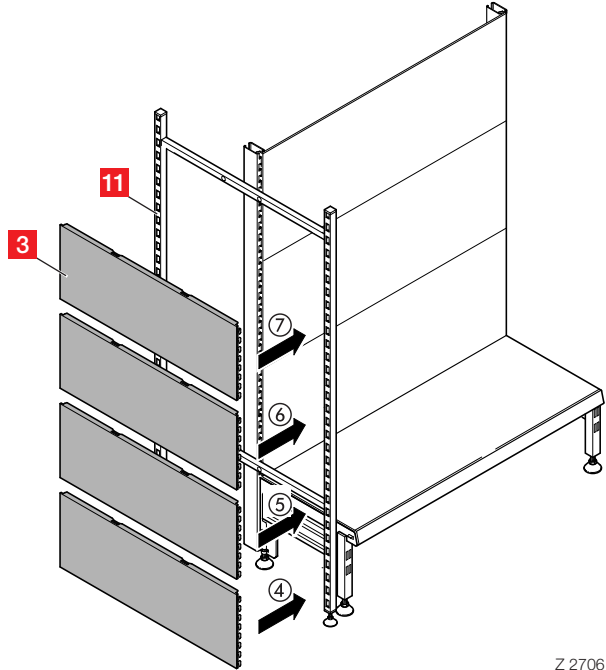
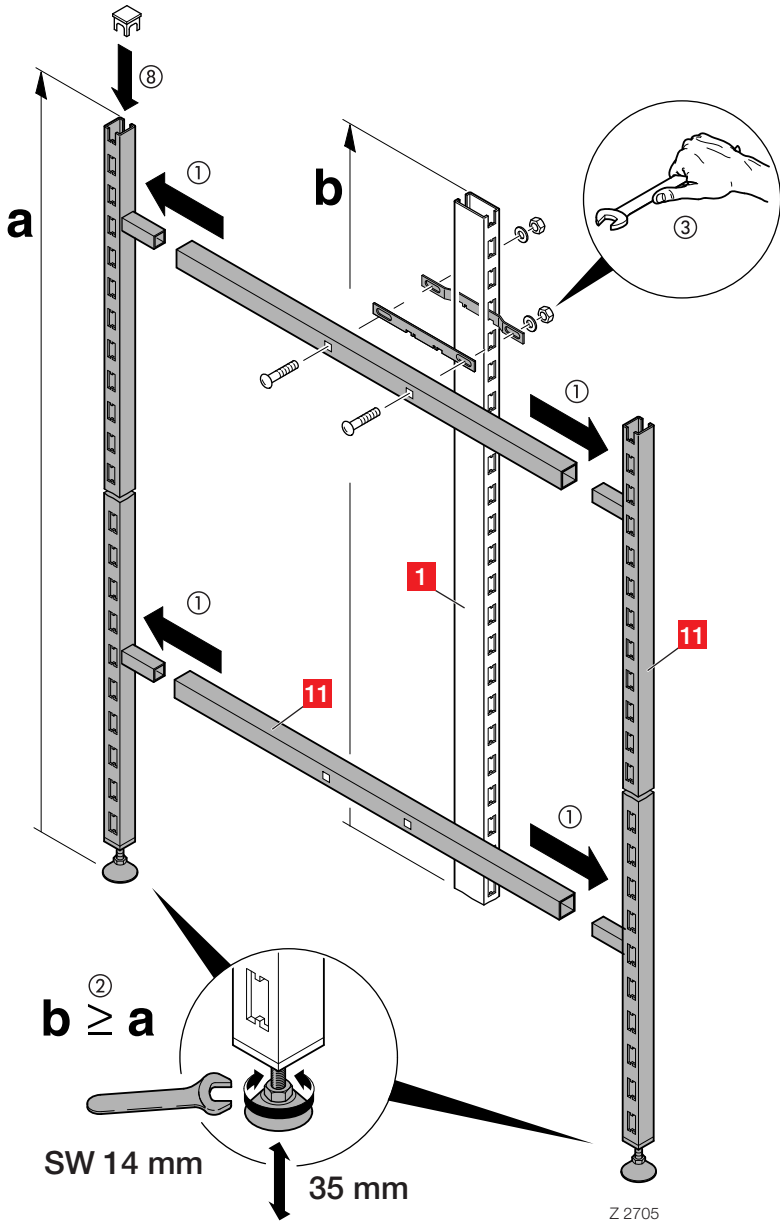

1

2

3

4

5

7.4

Gondelstirnseite, zweiseitige Rückwand

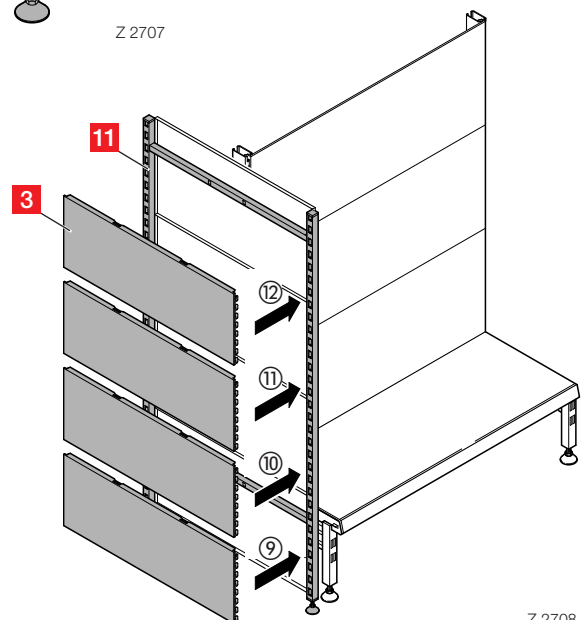
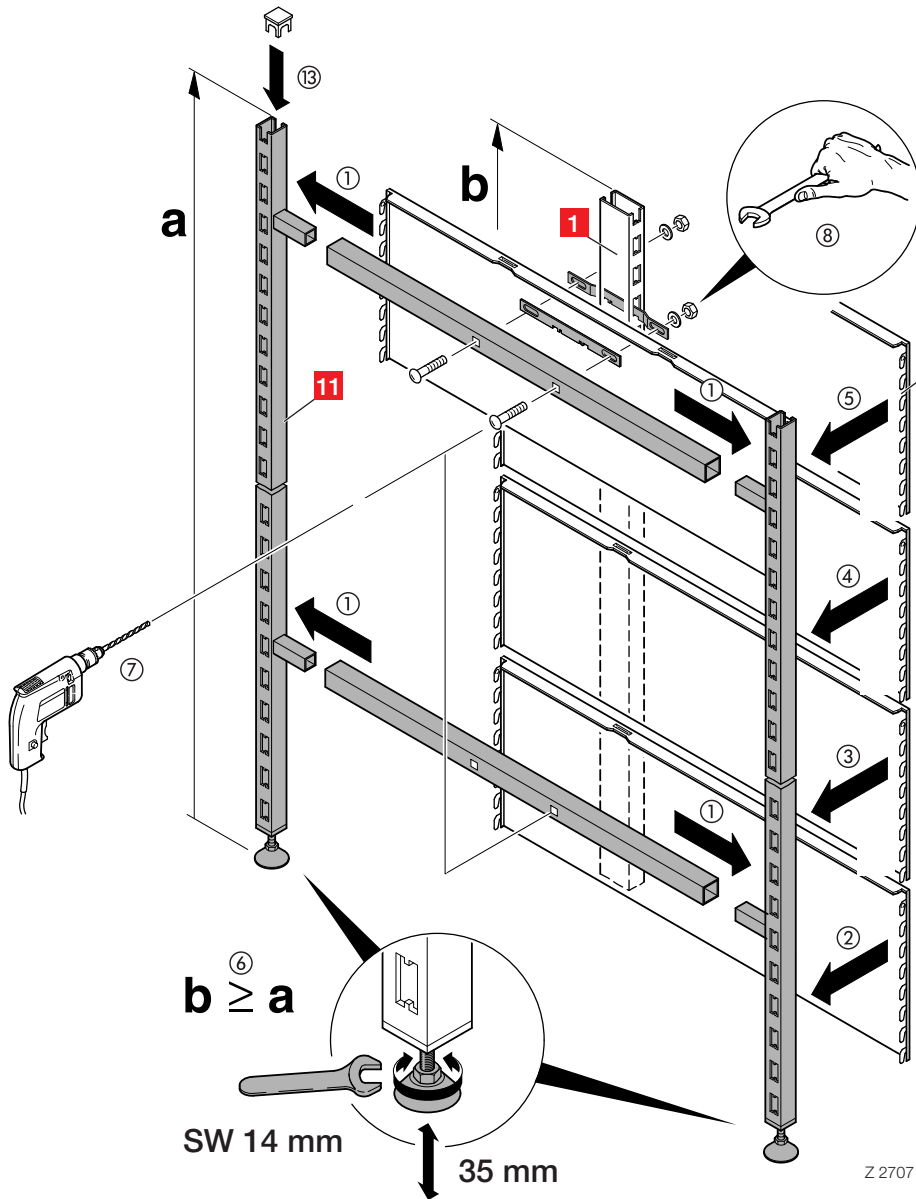

Kapitel 3
Montageanleitung für Obst- und Gemüseregal

1 Übersicht der Bauteile für Obst- und Gemüseregale und ihre Funktion	24
2 Darstellung der Regalbauteile und ihre Funktion	25
2.1 Rückwandmontage.....	25
2.2 Spiegel und Blenden.....	26
2.2.1 Spiegel 1-teilig	26
2.2.2 Spiegel 2-teilig	26
2.3 Großmulde.....	27
2.4 Obstwanne.....	28

1

2

3

4

5

Übersicht der Regalbauteile für Obst- und Gemüseregale und ihre Funktion

- 1** Abdeckboden – deckt obere Öffnung ab.
- 2** Unterboden abgeschrägt – zur Aufnahme der Beleuchtung.
- 3** Blende – für oben vorne.
- 4** Seitenverkleidung für Obstregal mit Großmulde seitliche Abdeckung.
- 5** Spiegelhalter – zur Befestigung für Spiegel 1-teilig.
- 6** Spiegel.
- 7** Träger für Großmulde.
- 8** Bodenstück für Obstwanne.
- 9** Abweiserleiste – schützt das Regal vor anfahrenden Einkaufswägen.
- 10** Vorderstück für Großmulde.
- 11** Sockelrückwand.
- 12** Ständer für Obstregal mit Großmulde.
- 13** Rückwand.
- 14** Blendenträger für Obstregal.
- 15** Spiegelhalter – zur Befestigung für Spiegel 2-teilig.
- 16** Spiegel, oberer Teil.
- 17** Spiegel, unterer Teil.
- 18** Bananenstange für Obstregal.
- 19** Seitenabschluss für Obstwanne.
- 20** Vorderstück für Obstwanne.
- 21** Träger für Obstwanne.
- 22** Rückwand – zur vorderen Verblendung.
- 23** Abweiser – schützt das Regal vor anfahrenden Einkaufswägen.
- 24** Seitliche Sockelverkleidung.
- 25** Ständer für Obstregal.
- 26** Rückwand.
- 27** Spiegelverkleidung – seitlicher Abschluss.
- 28** Blendenabschluss für obere Blende.
- 29** Seitenverkleidung.

2 Darstellung der Regalbauteile und ihre Funktion

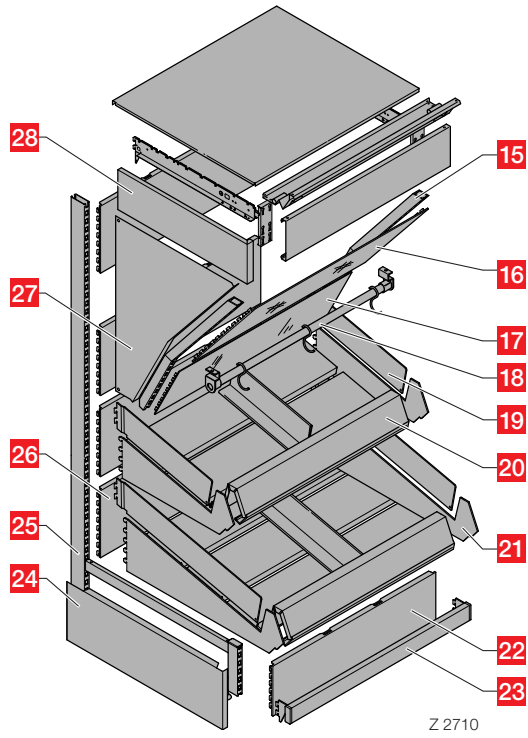
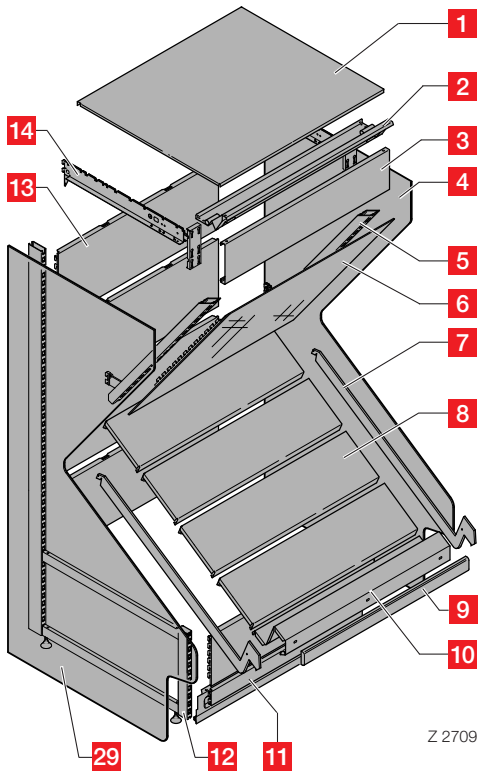

2.1 Rückwandmontage

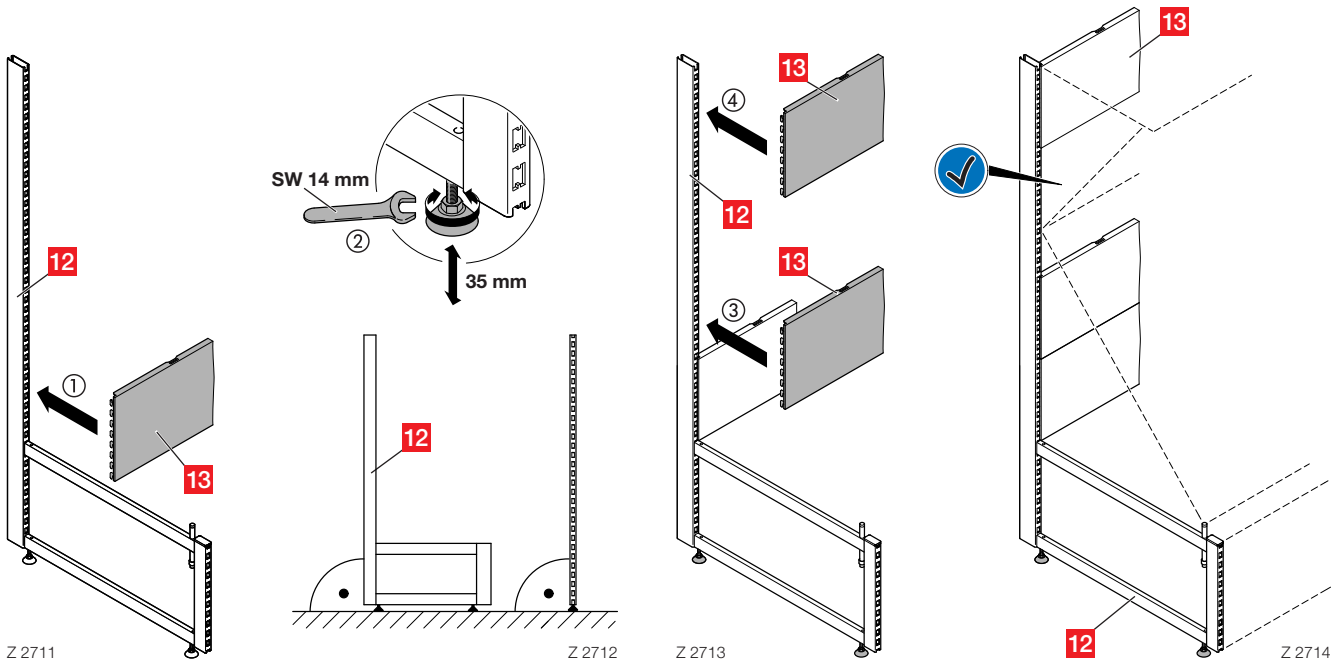

2.2 Spiegel und Blenden

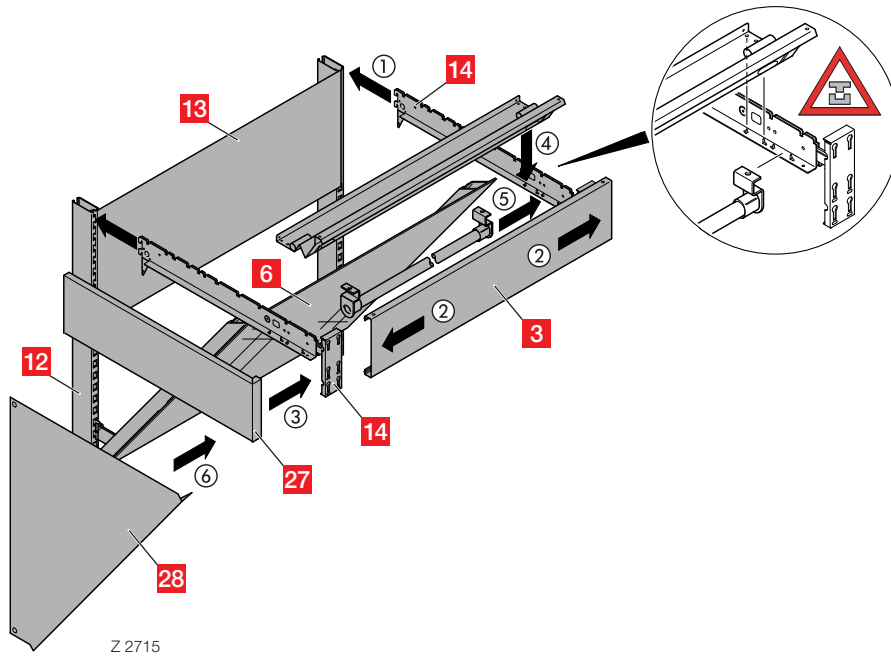

2.2.1 Spiegel 1-teilig

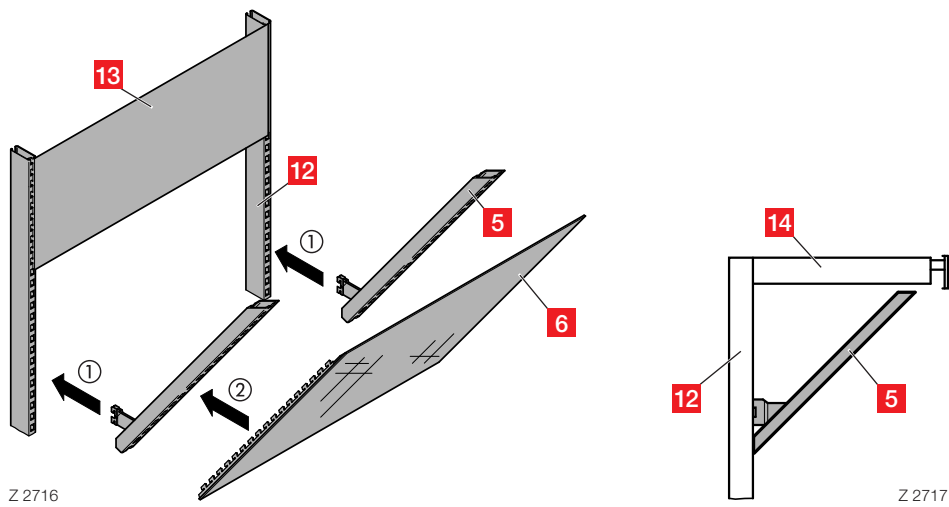

2.2.2 Spiegel 2-teilig

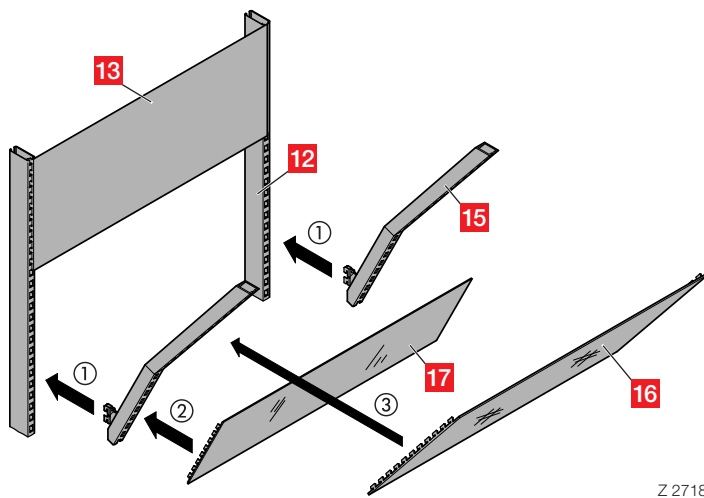

2.3
Großmulde

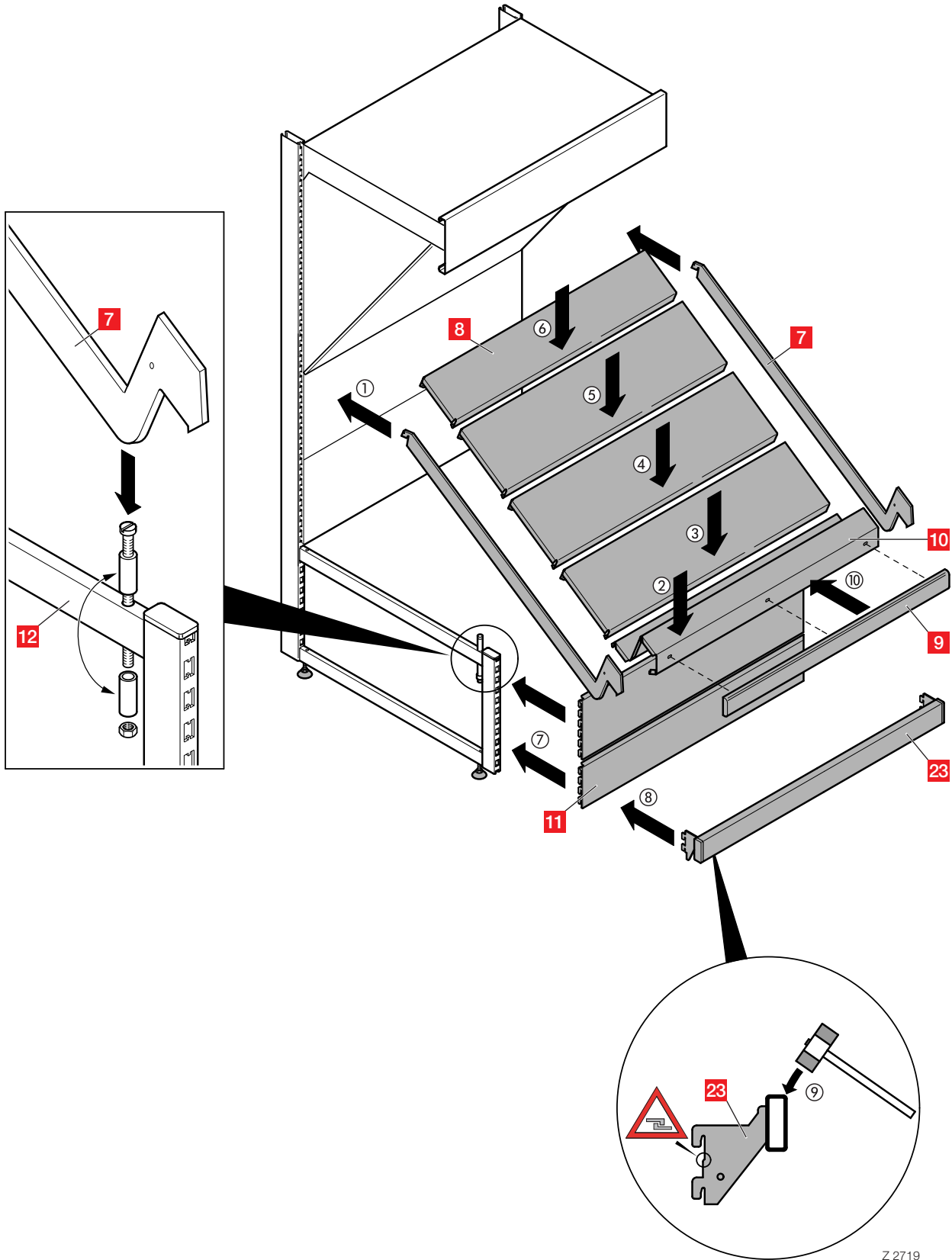

Z 2719

1

2

3

4

5

2.4

Obstwanne

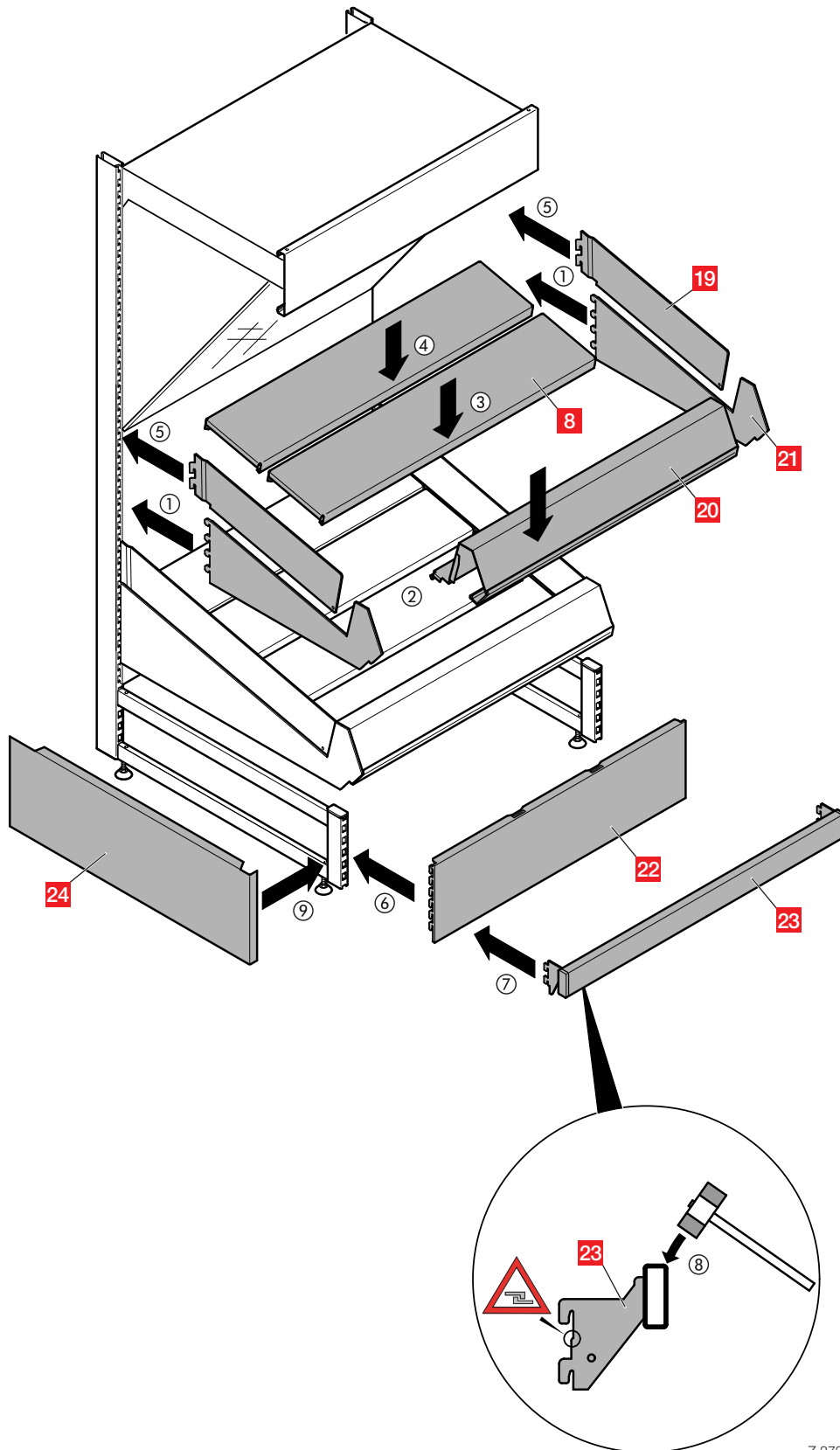

Z 2720

Kapitel 4
Montageanleitung für Obstgondel mit einer oder zwei Ablagen

1	Übersicht der Regalbauteile der Obstgondeln und ihre Funktion	30
1.1	Obstgondel mit einer Ablage.....	31
1.2	Obstgondel mit zwei Ablagen.....	31
2	Darstellung der Regalbauteile der Obstgondel und ihre Funktion.....	32
2.1	Obstgondel mit einem Boden	32
2.2	Obstgondel mit zwei Böden.....	33

1

2

3

4

5

Übersicht der Regalbauteile der Obstgondeln und ihre Funktion

- 1** Gondelabdeckung.
- 2** Rückwand.
- 3** Bodenstück für Obstwanne.
- 4** Träger für Obstwanne, oben.
- 5** Eckabdeckung für Obstgondel.
- 6** Rückwand H 20.
- 7** Rückwand H 30.
- 8** Sockelrückwand H 10.
- 9** Sockelblende.
- 10** Abweiser – schützt das Regal vor anfahrenden Einkaufswägen.
- 11** Sockelblende.
- 12** Fußteil für Obstgondel.
- 13** Abweiser für Obstgondel Außenecke – schützt das Regal vor anfahrenden Einkaufswägen.
- 14** Rückwand für Obstgondel Außenecke H 10.
- 15** Rückwand für Obstgondel Außenecke H 30.
- 16** Steckteil für Obstgondel.
- 17** Rückwand für Obstgondel Außenecke H 20.
- 18** Vorderstück für Obstgondel Außenecke.
- 19** Bodenstück für Obstgondel Außenecke.
- 20** Ständer für Obstgondel.
- 21** Deckkappe für Ständer.
- 22** Träger für Obstwanne, unten.
- 23** Rückwandsicherung.
- 24** Vorderstück für Obstgondel.

1.1 Obstgondel mit einer Ablage

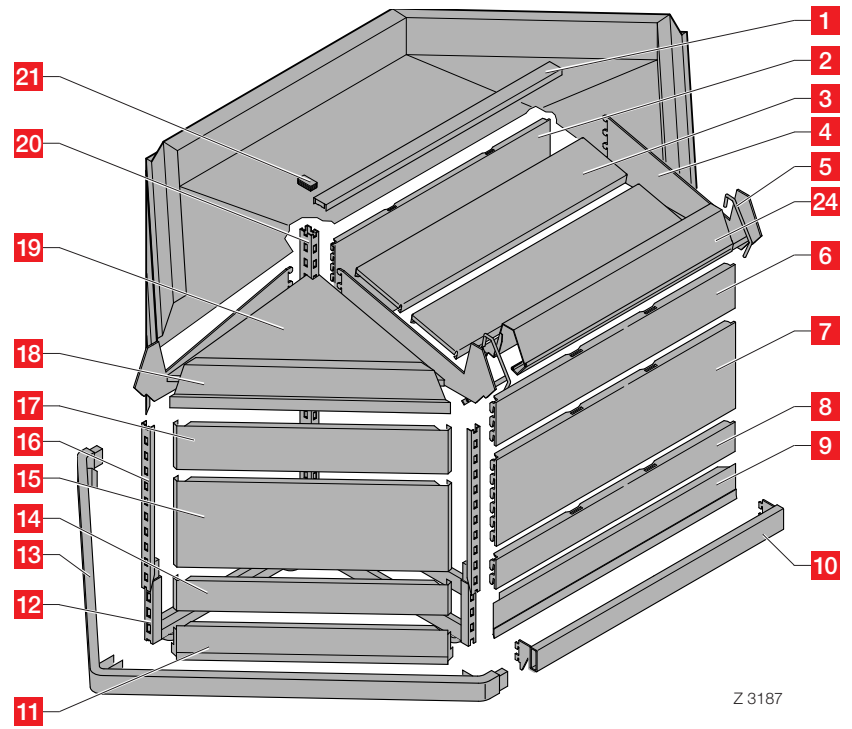
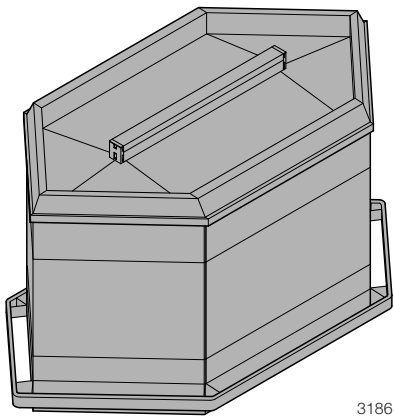

1.2 Obstgondel mit zwei Ablagen

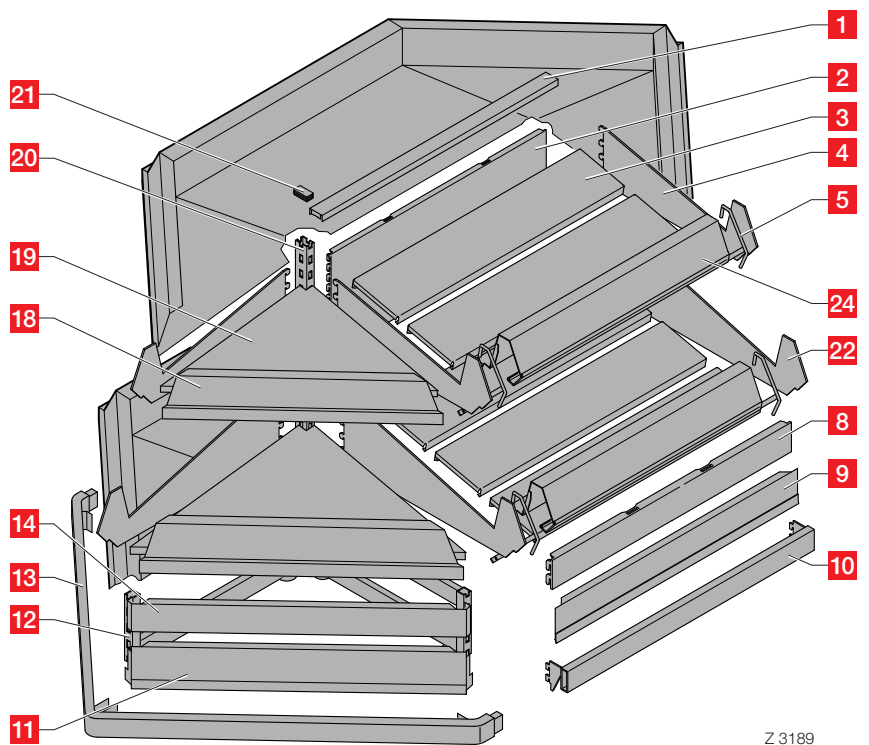
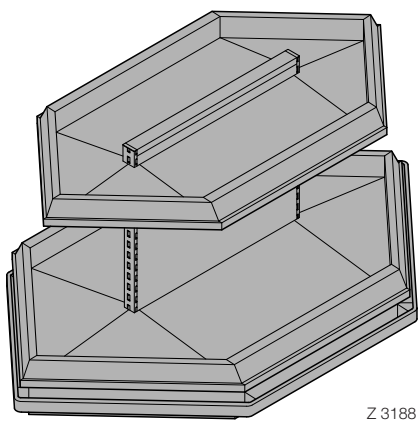

1

2

3

4

5

2 Darstellung der Regalbauteile der Obstgondel und ihre Funktion

2.1 Obstgondel mit einem Boden

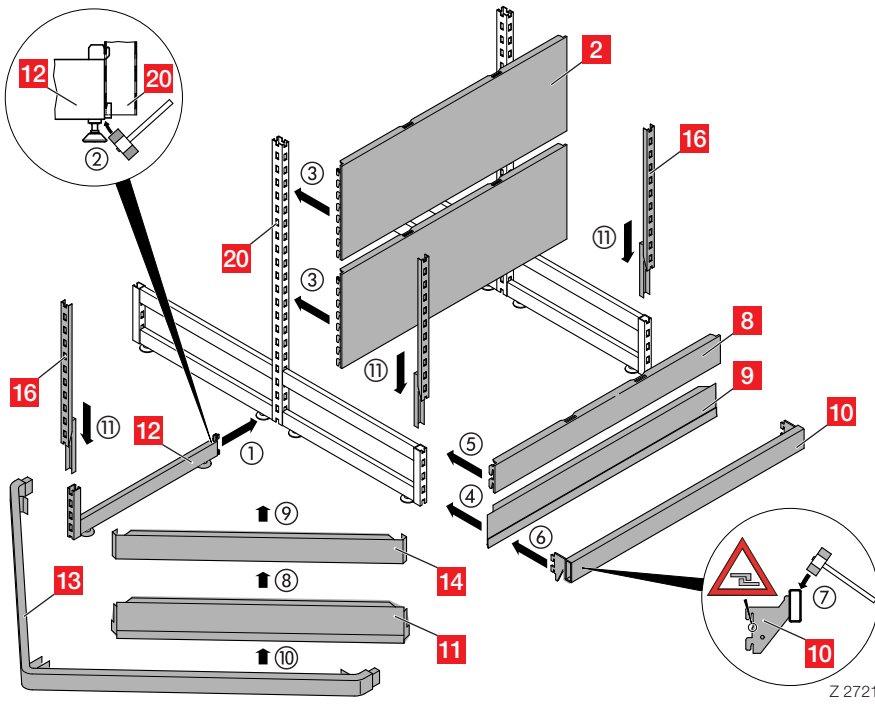

Z 2721

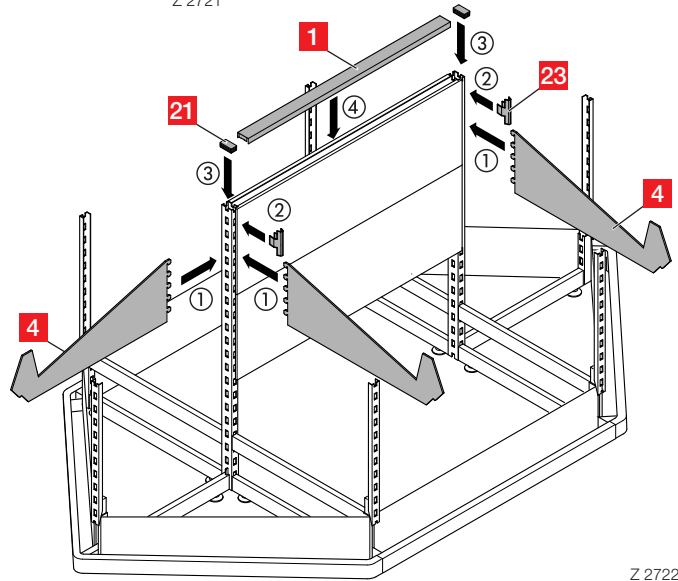

Z 2722

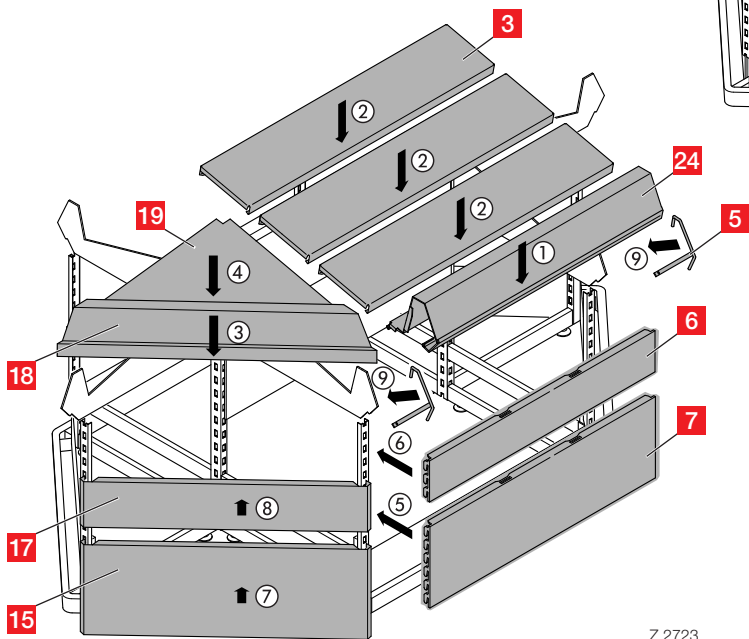

Z 2723

1

2

3

4

5

2.2
Obstgondel mit zwei Böden

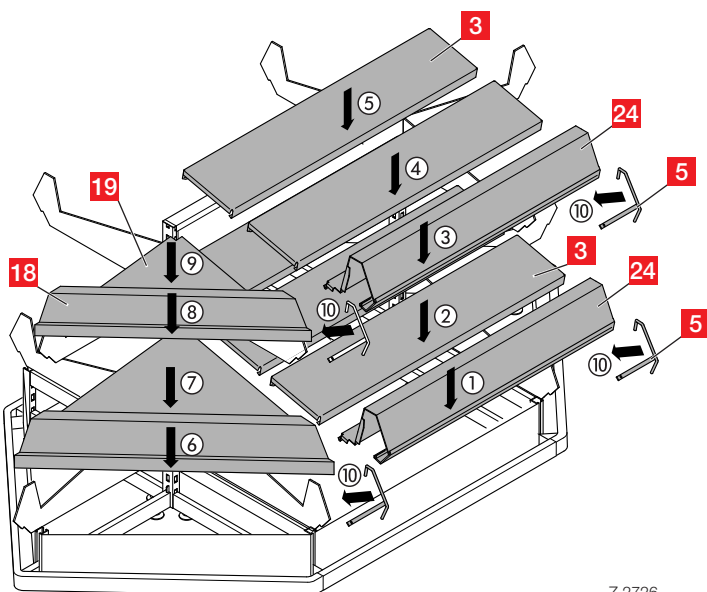
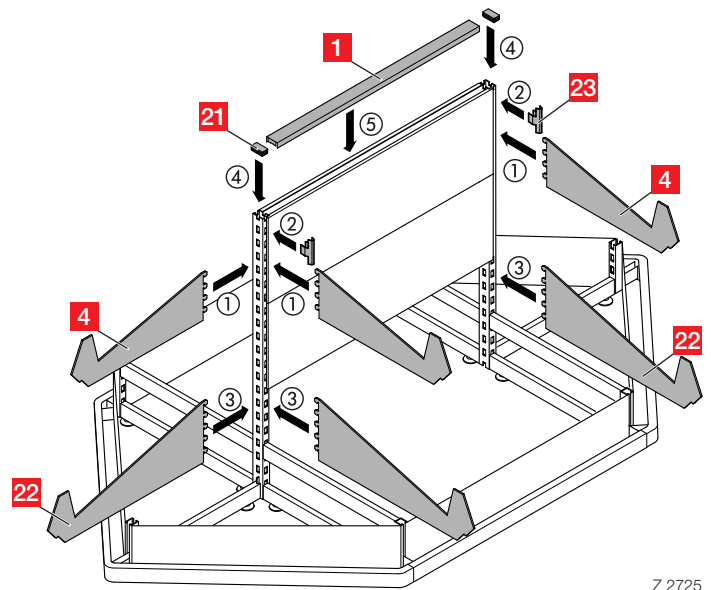
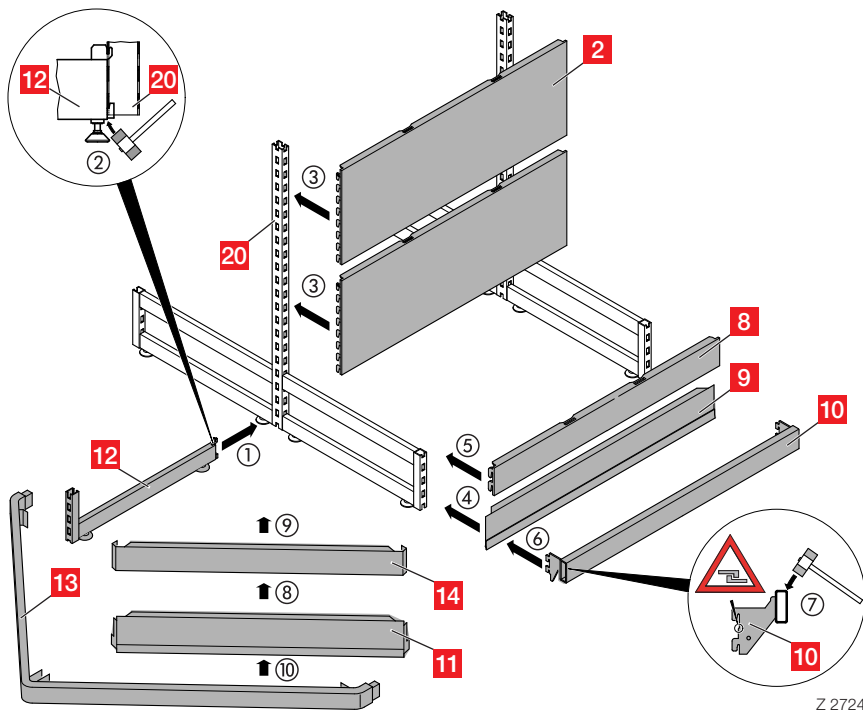

1

2

3

4

5

Kapitel 5
Zulässige Belastungen

1	Zulässige Belastungen für Wandregale und Gondeln	36
2	Zulässige Last für Fachböden auf Konsolen	36
3	Zulässige Last für Fachböden auf Fußteilen	36
4	Zulässige Last der Fachböden – höchst belastbar – auf Konsolen extra schwer 4 Haken bzw. Fußteile	37
5	Zulässige Last der Gitterfachböden auf Konsolen bzw. Fußteile	37
6	Zulässige Last für Fußteile H 8 bei Wandregalständer bzw. Gondeln	38
7	Zulässige Last für Fußteil H 16 und H 26 bei Wandregalständern bzw. Gondeln	38

1

2

3





4

5

1 Zulässige Belastungen für Wandregale und Gondeln



- Es wird gleichmäßig verteilte Belastung über dem gesamten Fachboden vorausgesetzt.
- Durch Wandbefestigungen können die zulässigen Ständerlasten erhöht werden, wenn Befestigungsmittel und Wand in der Lage sind, die dadurch entstehenden Zusatzlasten sicher abzuleiten; dies ist bauseits zu prüfen.
- Bestückung der Regalständer mit nach oben abnehmender Fachlast.
- Es ist darauf zu achten, dass alle Steckverbindungen ordnungsgemäß montiert sind.
- Das Regal darf nicht durch Anpralllasten beansprucht werden.
- Bei maximaler Auslastung des Regals müssen die obersten Rückwände mit Rückwandsicherung 10 7154 gegen Ausheben gesichert werden.
- Bei fehlender Belastungsangabe oder speziellen Belastungsanforderungen wenden Sie sich bitte an unsere technische Abteilung.
- Bei beidseitiger Belastung (Gondel) können rechts und links die gleichen Lasten wie beim Wandregal aufgebracht werden.
- Die Belastung der Fußteilmachböden ist aus der Tabelle 2 zu entnehmen.
- Die Säulen von Wandregalen müssen ab einer Höhe von 220 cm mit Wandbefestigungen fixiert werden.

2 Zulässige Last für Fachböden auf Konsolen

Zulässige Last je Boden in daN \triangle kg (Belastungsangaben für Konsolen sind nur gültig in Verbindung mit Rechtecksäulen)																
Auflagertyp	Konsole 2 H  Z 1596				Konsole 3 H  Z 1597		Konsole extra schwer 3 H  Z 1426				Konsole extra schwer 4H  Z 1425					
Fachbodentiefe in cm	T 25	T 30	T 37	T 47	T 47	T 57	T 37	T 47	T 57	T 67	T 37	T 47	T 57	T 67	T 77	
Achismaß in cm	66,5	120	110	100	90	170	150	230	230	180	160	230	325	255	230	200
	100	120	110	100	90	170	150	200	230	180	160	200	290	255	230	200
	125	120	110	100	90	170	150	155	230	180	160	155	260	255	230	200
	133	120	110	100	90	170	150	140	230	180	160	140	230	250	230	200

Tab. 1 Zulässige Last je Boden in daN \triangle kg (Belastungsangaben für Konsolen sind nur gültig in Verbindung mit Rechtecksäulen).

3 Zulässige Last für Fachböden auf Fußteilen

Zulässige Last je Boden in daN \triangle kg (Belastungsangaben für Konsolen sind nur gültig in Verbindung mit Rechtecksäulen)						
Auflagertyp	Fußteile H 16 oder H 26  Z 1600  Z 1601					
Fachbodentiefe in cm	T 37	T 47	T 57	T 67	T 77	
Achismaß in cm	66,5	230	290	350	450	360
	100	200	290	310	350	290
	125	155	260	270	310	270
	133	140	230	250	300	240

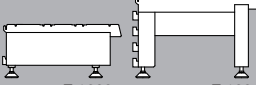

Tab. 2 Zulässige Last je Boden in daN \triangle kg (Belastungsangaben für Konsolen sind nur gültig in Verbindung mit Rechtecksäulen).

4 Zulässige Last der Fachböden – höchst belastbar – auf Konsolen extra schwer mit 4 Haken bzw. Fußteilen

		Zulässige Belastungsangaben (in kg) der Fachböden – höchst belastbar – auf Konsolen extra schwer mit 4 Haken bzw. Fußteilen					
Auflagertyp		Konsolen extra schwer 4 H			Fußteile H 16 / H 26		
							
Fachbodentiefe in cm		T 57	T 67	T 77	T 57	T 67	T 77
Achismaß in cm	100	255	230	200	500	540	500
	125	255	230	200	400	470	470
	133	255	230	200	380	400	450

Tab. 3 Zulässige Last je Boden in daN \triangleq kg (Belastungsangaben für Konsolen sind nur gültig in Verbindung mit Rechtecksäulen).

5 Zulässige Last der Gitterfachböden auf Konsolen bzw. Fußteilen

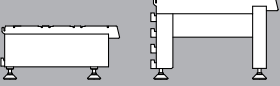
		Zulässige Last je Gitterfachboden in daN \triangleq kg (Belastungsangaben für Konsolen bzw. Fußteilen sind nur gültig in Verbindung mit Rechtecksäulen)											
Auflagertyp		Konsole 2 H		Konsole 3 H		Konsole schwer 3 H				Fußteile H 16 oder H 26			
													
Fachbodentiefe in cm		T 37	T 47	T 47	T 57	T 37	T 47	T 57	T 67	T 37	T 47	T 57	T 67
Achismaß in cm	66,5	100	90	170	150	200	230	180	160	200	230	250	450
	100	100	90	170	150	130	180	180	160	130	180	180	350
	125	100	90	170	150	130	170	180	160	130	170	180	250
	133	100	90	160	150	130	160	180	160	130	160	180	200

Tab. 4 Zulässige Last je Gitterroden in daN \triangleq kg (Belastungsangaben für Konsolen sind nur gültig in Verbindung mit Rechtecksäulen).

Zulässige Last für Fußteil H 8 bei Wandregalständern bzw. Gondeln(zul. Lastsumme aller Fachböden ohne Fußteilböden in daN \triangleq kg)**Berechnung der mittleren Tiefe:**

Die mittlere Tiefe errechnet sich aus der Summe der Tiefen aller Fachböden – ohne den Fußteilboden – geteilt durch die Anzahl der Fachböden – ohne den Fußteilboden.

Beispiel:

Summe aller Fachböden ohne Fußteilböden:

$$25 + 37 + 37 + 47 = 146$$

Anzahl der Fachböden ohne Fußteilböden: 4

$$146 / 4 = 36,5$$

Säule	Zulässige Lastsumme [kg] bei einer mittleren Tiefe T	
	T 30 / T 37 Fußteiltiefe von min. 47 cm	T 47 Fußteiltiefe von min. 57 cm
50x30	150	120
60x30	230	180
80x30	250	200
110x30	250	200

Tab. 5 Zulässige Lastsumme in Abhängigkeit von der mittleren Tiefe T der Wandregalständer und einem H 8 – Fußteil.

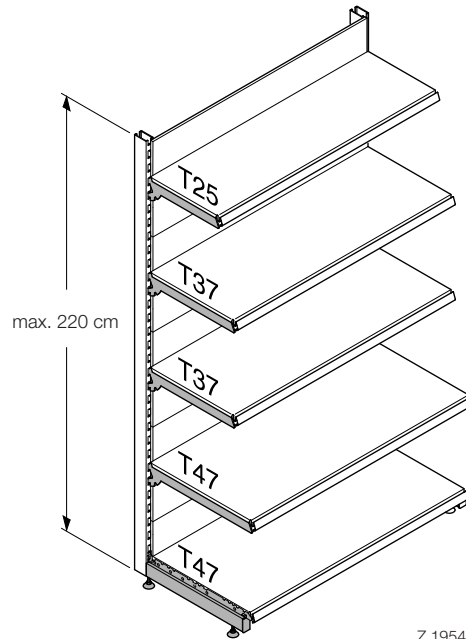

Z 1954

Abb. 1 Wandregalständer mit einer mittleren Tiefe T von 37 und einem Fußteilboden T 47.

Zulässige Last für Fußteil H 16 und H 26 bei Wandregalständern bzw. Gondeln(zul. Lastsumme aller Fachböden ohne Fußteilböden in daN \triangleq kg)**Berechnung der mittleren Tiefe:**

Die mittlere Tiefe errechnet sich aus der Summe der Tiefen aller Fachböden – ohne den Fußteilboden – geteilt durch die Anzahl der Fachböden – ohne den Fußteilboden.

Beispiel:

Summe aller Fachböden ohne Fußteilböden:

$$37 + 47 + 47 + 47 + 57 = 235$$

Anzahl der Fachböden ohne Fußteilböden: 5

$$235 / 5 = 47$$

Säule	Zulässige Lastsumme [kg] bei einer mittleren Tiefe T				
	T 37 Fußteil- tiefe von min. 47 cm	T 47 Fußteil- tiefe von min. 57 cm	T 57 Fußteil- tiefe von min. 67 cm	T 67 Fußteil- tiefe von min. 77 cm	T 77 Fußteil- tiefe von min. 77 cm
50x30	180	130	100		
60x30	250	200	150	–	–
80x30	400	350	300	250	200
110x30	600	500	450	400	400

Tab. 6 Zulässige Lastsumme in Abhängigkeit von der mittleren Tiefe T der Wandregalständer und einem H 16 – oder H 26 – Fußteil.

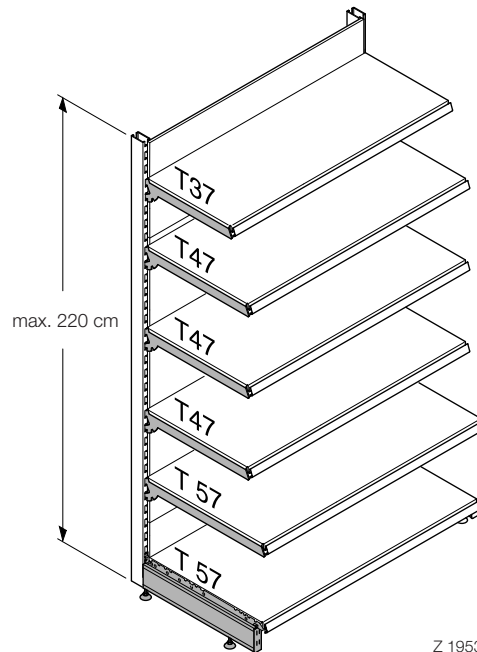

Z 1953

Abb. 2 Wandregalständer mit einer mittleren Tiefe T von 47 und einem Fußteilboden T 57.

Notizen

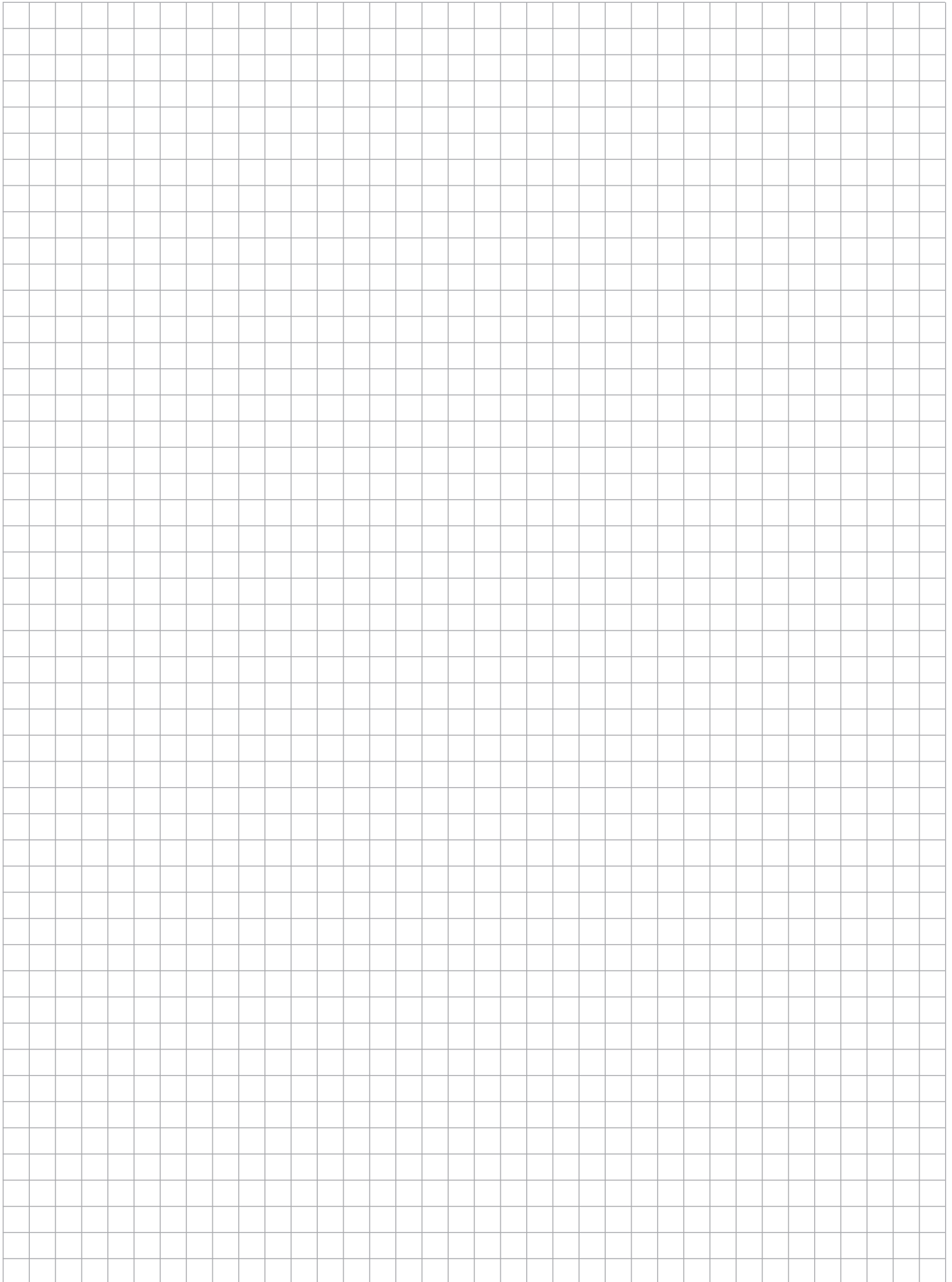

Tegometall